

## Gebrauchsanweisung

REDUZIEREN SIE IHRE ENERGIERECHNUNGEN UND IHREN CO2-FUSSABDRUCK

EVI DC Inverter  
Wärmepumpe  
(Eingebaute Wärmepumpe)

ÖKOLOGISCHE LÖSUNGEN



CONTROLLER KOMPATIBEL MIT:  
Produkte, die über den speziellen controller  
gesteuert werden können -  
Smart Life - Smart Living and Tuya Smart apps.

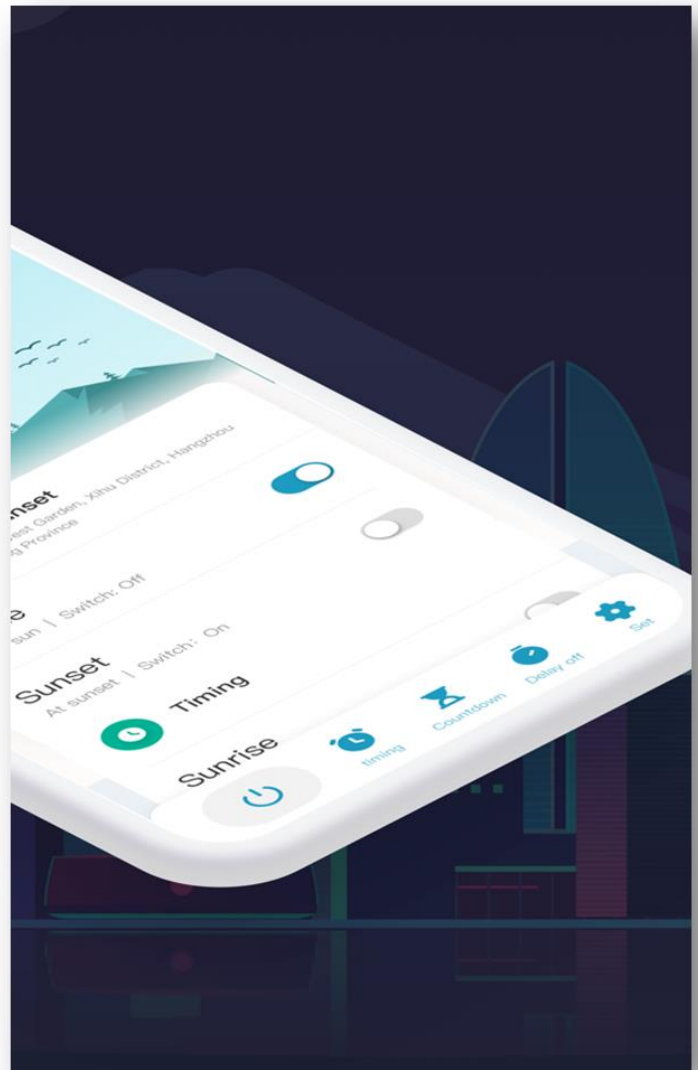



**WICHTIGE SICHERHEITSANWEISUNGEN  
LESEN UND BEFOLGEN SIE ALLE ANWEISUNGEN  
BEWAHREN SIE DIESE ANLEITUNG AUF**

---

Product Overview .....	- 4 -
Allgemeine Merkmale .....	- 4 -
Erforderliche Materialien für die Installation .....	- 6 -
1. Installieren Sie die Wärmepumpe NICHT in der Nähe von gefährlichen Materialien und Orten. ....	- 13 -
2. Installieren Sie die Wärmepumpe NICHT unter tief geneigten Dächern ohne Dachrinnen, durch die Regenwasser, vermischt mit Schmutz, in das Gerät eindringen kann.....	- 13 -
3. Stellen Sie die Wärmepumpe auf eine flache, leicht geneigte Fläche, wie z. B. eine Betonplatte oder eine Fertigplatte. Auf diese Weise können Kondenswasser und Regenwasser von der Basis des Geräts gut abfließen. Wenn möglich, sollte die Platte auf gleicher Höhe oder etwas höher als das Filtersystem/die Ausrüstung liegen. ....	- 13 -
Details zur Installation.....	- 13 -
Entwässerung und Kondenswasser .....	- 14 -
Empfohlene Installationsmethoden.....	- 14 -
Wasseranschlüsse .....	- 18 -
Anforderungen an die Sanitärinstallation .....	- 18 -
Elektrische Verbindungen .....	- 19 -
Power Supply .....	- 19 -
Erdung und Überstromschutz .....	- 19 -
Elektrischer Schaltplan .....	- 20 -
Steuerpult .....	- 23 -
1. Symbol anzeigen.....	- 24 -
2. Definition von Schaltflächen.....	- 25 -
3. Betrieb des Wire Controllers .....	- 26 -
Allgemeine Betriebsanleitung .....	- 38 -
Benutzerhandbuch .....	- 38 -
Controller Fehler Codes .....	- 41 -
Inspektion durch den Eigentümer.....	- 44 -
Fehlersuche.....	- 45 -
WARTUNG.....	- 46 -
Häufige Fehler und fehlersuche.....	- 47 -
APP Download.....	- 49 -
WIFI Connect Methode 1: bluetooth modus: .....	- 49 -
Bedienung der Softwarefunktionen.....	- 52 -

### Wichtiger Hinweis:

Dieses Handbuch enthält Installations- und Betriebsanweisungen für die EVI DC-Inverter-Luft-Wärmepumpe. Wenden Sie sich an den Verkäufer, wenn Sie Fragen zu diesem Gerät haben.

**Achtung Installateur:** Diese Anleitung enthält wichtige Informationen über die Installation, den Betrieb und die sichere Verwendung dieses Produkts. Diese Informationen sollten dem Eigentümer und/oder Betreiber dieser Anlage nach der Installation ausgehändigt oder auf oder in der Nähe der Wärmepumpe hinterlassen werden.

**Achtung Benutzer:** Dieses Handbuch enthält wichtige Informationen, die Ihnen beim Betrieb und bei der Wartung dieser Wärmepumpe helfen werden. Bitte bewahren Sie es zum späteren Nachschlagen auf.



**WARNUNG** - Lesen und befolgen Sie vor der Installation dieses Produkts alle beiliegenden Warnhinweise und Anweisungen. Die Nichtbeachtung von Sicherheitshinweisen und Anweisungen kann zu schweren Verletzungen, Tod oder Sachschäden führen.

### Codes und Normen

Die EVI DC-Inverter-Luft-Wärmepumpe muss in Übereinstimmung mit den örtlichen Bau- und Installationsvorschriften des zuständigen Versorgungsunternehmens oder der zuständigen Behörde installiert werden. Alle örtlichen Vorschriften haben Vorrang vor den nationalen Vorschriften. Falls es keine örtlichen Vorschriften gibt, beziehen Sie sich für die Installation auf die neueste Ausgabe des National Electric Code (NEC) in den örtlichen behördlichen Elektrovorschriften (CEC)..

**GEFAHR**

– Gefahr eines elektrischen Schlages oder eines Stromschlages.



Die elektrische Versorgung dieses Produkts muss von einem lizenzierten oder zertifizierten Elektriker in Übereinstimmung mit dem National Electrical Code und allen geltenden örtlichen Vorschriften und Verordnungen installiert werden. Eine unsachgemäße Installation stellt eine elektrische Gefahr dar, die zum Tod oder zu schweren Verletzungen von Wärmepumpenbenutzern, Installateuren oder anderen Personen durch Stromschlag führen kann und auch Sachschäden verursachen kann. Lesen und befolgen Sie die spezifischen Anweisungen in dieser Anleitung.



**WARNUNG** - Um die Verletzungsgefahr zu verringern, dürfen Kinder dieses Produkt nicht benutzen, wenn sie nicht ständig beaufsichtigt werden.

## Verbraucherinformation und Sicherheit

Die EVI DC-Inverter-Luft-Wärmepumpen sind so konstruiert und hergestellt, dass sie jahrelang sicher und zuverlässig arbeiten, wenn sie gemäß den Informationen in diesem Handbuch und den in den folgenden Abschnitten genannten Installationsvorschriften installiert, betrieben und gewartet werden. In der gesamten Anleitung sind Sicherheitswarnungen und Sicherheitswarnungen und Vorsichtsmaßnahmen durch das Symbol "  "Symbol. Lesen und beachten Sie unbedingt alle Warnhinweise und Vorsichtsmaßnahmen.

## Tipps zum Energiesparen mit Wärmepumpen

Wenn Sie über einen längeren Zeitraum kein warmes Wasser benötigen, können Sie die Wärmepumpe ausschalten oder die Temperatur am Regler um einige Grad verringern, um den Energieverbrauch zu senken.

Wir geben Ihnen folgende Empfehlungen, um Energie zu sparen und die Betriebskosten Ihrer Wärmepumpe zu minimieren, ohne auf Komfort verzichten zu müssen.

1. Eine maximale Wassertemperatur von 60°C wird empfohlen..
2. Es wird empfohlen, die Wärmepumpe auszuschalten, wenn die Umgebungstemperatur weniger als -30°C beträgt oder wenn Sie länger als eine Woche im Urlaub sind.
3. Um Energie zu sparen, empfiehlt es sich, die Wärmepumpe tagsüber zu betreiben, wenn die Umgebungstemperatur höher ist.
4. Versuchen Sie, die Wärmepumpe an einem gut belüfteten Ort in einem Innenraum aufzustellen. Wenn die Wärmepumpe im Freien installiert werden muss, sollte sie nach Möglichkeit vor Wind, Regen und Schnee geschützt werden. Verwenden Sie, wenn möglich, immer einen Unterstand, der die Möglichkeit von Frost und Vereisung verringert.

## Allgemeine Informationen zur Installation

1. Die Installation und Wartung muss von einem qualifizierten Installateur oder Kundendienstmitarbeiter durchgeführt werden und muss allen nationalen, staatlichen und örtlichen Vorschriften und/oder Sicherheitsvorschriften entsprechen.
2. Diese EVI DC-Inverter-Luft-Wärmepumpe ist speziell für die Warmwasserbereitung und die Beheizung von Häusern konzipiert.



## Product Overview

EVI DC Inverter Luft-Wärmepumpen übertragen die Wärme aus der Umgebungsluft auf das Wasser und liefern heißes Wasser mit einer Temperatur von bis zu 60°C. Die einzigartige Hochtemperatur-Wärmepumpe wird häufig für die Hausheizung verwendet. Mit innovativer und fortschrittlicher Technologie kann die Wärmepumpe sehr gut bei -30°C Umgebungstemperatur mit hohen Ausgangstemperaturen bis zu 60°C arbeiten, was die Kompatibilität mit normal dimensionierten Heizkörpersystemen ohne Zusatz gewährleistet. Im Vergleich zu herkömmlichen Öl-/LPG-Kesseln erzeugt die EVI DC Inverter-Wärmepumpe bis zu 50 % weniger CO<sub>2</sub> und spart gleichzeitig 80 % der Betriebskosten.

Unsere Wärmepumpen sind nicht nur hocheffizient, sondern auch einfach und sicher zu bedienen.

## Allgemeine Merkmale

### 1. Niedrige Betriebskosten und hohe Effizienz

Eine hohe Leistungszahl (COP) von bis zu 5 führt zu niedrigeren Betriebskosten im Vergleich zur herkömmlichen ASHP-Technologie.

-Es ist kein zusätzlicher Heizstab erforderlich.

### 2. Reduzierte Kapitalkosten

-Einfache Installation

### 3. Hohe Komfortstufen

-Hohe Speichertemperatur führt zu einer erhöhten Verfügbarkeit von Warmwasser.

4. Keine potentielle Gefahr von Entflammbarkeit, Gasvergiftung, Explosion, Feuer, Stromschlag, die mit anderen Heizsystemen verbunden sind.

5. Ein digitaler Regler ist eingebaut, um die gewünschte Wassertemperatur zu halten.

6. Langlebiges und korrosionsbeständiges Komposit-Gehäuse, das auch strengen klimatischen Bedingungen standhält.

7. Der Panasonic-Kompressor sorgt für hervorragende Leistung, höchste Energieeffizienz, Langlebigkeit und leisen Betrieb.

8. Selbstdiagnose-Kontrollpanel überwacht und behebt Störungen im Betrieb der Wärmepumpe, um einen sicheren und zuverlässigen Betrieb zu gewährleisten.

9. Intelligente digitale Steuerung mit benutzerfreundlicher Oberfläche und blauer LED-Hintergrundbeleuchtung.

10. Ein separater, isolierter Elektroraum verhindert interne Korrosion und verlängert die Lebensdauer der Wärmepumpe.

11. Die Wärmepumpe kann bis zu einer Umgebungslufttemperatur von  $-30^{\circ}\text{C}$  arbeiten.  
Die folgenden allgemeinen Informationen beschreiben die Installation der Luft/Wasser-Wärmepumpe EVI DC Inverter.

*Hinweis:* Lesen und befolgen Sie vor der Installation dieses Produkts alle Warnhinweise und Anweisungen. Die Wärmepumpe darf nur von einem qualifizierten Kundendienstmitarbeiter installiert werden.



## Erforderliche Materialien für die Installation

Für alle Wärmepumpeninstallationen sind die folgenden Teile erforderlich und vom Installateur zu liefern:

1. Sanitärarmaturen.
2. Ebener Untergrund für gute Entwässerung.
3. Stellen Sie sicher, dass eine geeignete elektrische Zuleitung vorhanden ist. Die elektrischen Daten sind dem Typenschild der Wärmepumpe zu entnehmen. Bitte notieren Sie die angegebene Stromstärke. An der Wärmepumpe ist kein Verteilerkasten erforderlich; die Anschlüsse werden innerhalb des Elektroraums der Wärmepumpe vorgenommen. Die Rohrleitung kann direkt am Mantel der Wärmepumpe angebracht werden.
4. Es wird empfohlen, für die elektrische Zuleitung PVC-Rohre zu verwenden.
5. Verwenden Sie eine Druckerhöhungspumpe, um bei niedrigem Wasserdruck Wasser zu pumpen.
6. Ein Filter am Wasserzulauf ist erforderlich.
7. Die Sanitäranlagen sollten isoliert werden, um den Wärmeverlust zu verringern.

Hinweis: Wir empfehlen die Installation von Absperrventilen an den Wasserein- und -auslässen, um eine einfache Wartung zu ermöglichen.

## Technische Daten

Modell	AE-08401-MO	AE-13003-MO	AE-18203-MO
Heizungszustand - Umgebungstemperatur. (DB/WB) : 7/6°C, Wassertemperatur (In/Aus) : 30/35°C			
Heizleistungsbereich (kW)	1.57~8.40	4.40~13.00	5.9~18.2
Heizleistungsaufnahmebereich (kW)	0.37~1.97	0.95~3.12	1.28~4.26
COP Bereich	4.26~4.24	4.17~4.63	4.27~4.61
DHW Bedingung-Umgebungstemperatur. (DB/WB) : 7/6°C, Wassertemperatur. (In/Aus) : 15/55°C			
Heizleistungsbereich (kW)	1.28~6.81	3.52~10.50	4.80~14.72
Heizleistungsaufnahmebereich (kW)	0.36~2.23	0.93~3.49	1.25~4.75
COP Bereich	3.05~3.56	3.01~3.78	3.10~3.84
Ausgabe von beheiztem Wasse (L/H)	146	225	315
Kühlung Bedingung - Umgebungstemperatur. (DB/WB) :35/24°C, Wassertemperatur. (In/Aus) : 12/7°C			
Kühlleistungsbereich (kW)	0.99~6.22	2.80~8.20	3.81~11.53
Kühlung Leistungsaufnahmebereich (kW)	0.34~2.28	0.90~3.41	1.19~4.20
EER Bereich	2.73~2.91	2.40~3.11	2.75~3.20
ErP Level (35°C)	A+++	A+++	A+++
ErP Level (55°C)	A++	A++	A++
Power supply	230V/1Ph/50Hz/60Hz		
Durchmesser des Rohrs (mm)	DN25	DN25	DN25
Wasserdurchfluss (m3/h)	1.5	2.2	3.2
Wasserdruckabfall (max) kPa	30	35	40
Maximale Wassersäule (m)	9	9	12
Lärm dB (A)	≤53	≤55	≤57
Nettogewicht (kg)	105	115	160
Netto-Abmessung (L/W/H) mm	970×475×820	1100×475×970	1050×480×1380
Betrieb Umgebungstemp. (°C)	-30~43°C		
Betriebswassertemperatur (°C)	20~55°C (DHW )		
Betriebswassertemperatur (°C)	20~50°C (Heizung)		
Betriebswassertemperatur (°C)	7~35°C (Kühlung)		

Modell	AE-13003-MO	AE-18203-MO	AE-23003-MO
Heizungszustand - Umgebungstemperatur. (DB/WB) : 7/6°C, Wassertemperatur (In/Aus) : 30/35°C			
Heizleistungsbereich (kW)	4.40~13.00	5.9~18.2	7.5~23.0
Heizleistungsaufnahmebereich (kW)	0.95~3.12	1.28~4.26	1.61~5.38
COP Bereich	4.17~4.63	4.27~4.61	4.28~4.66
DHW Bedingung-Umgebungstemperatur. (DB/WB) : 7/6°C, Wassertemperatur (In/Aus) : 15/55°C			
Heizleistungsbereich (kW)	3.52~10.50	4.80~14.72	6.1~18.5
Heizleistungsaufnahmebereich (kW)	0.93~3.49	1.25~4.75	1.61~6.12
COP Bereich	3.01~3.78	3.10~3.84	3.02~3.79
Ausgabe von beheiztem Wasse (L/H)	225	315	396
Kühlung Bedingung - Umgebungstemperatur. (DB/WB) :35/24°C, Wassertemperatur. (In/Aus) : 12/7°C			
Kühlleistungsbereich (kW)	2.80~8.20	3.81~11.53	4.73~14.6
Kühlung Leistungsaufnahmebereich (kW)	0.90~3.41	1.19~4.20	1.47~5.29
EER Bereich	2.40~3.11	2.75~3.20	2.76~3.22
ErP Level (35°C)	A+++	A+++	A+++
ErP Level (55°C)	A++	A++	A++
Power supply	380V/3Ph/50-60Hz		
Durchmesser des Rohrs (mm)	DN25	DN25	DN25
Wasserdurchfluss (m3/h)	2.2	3.2	3.9
Wasserdruckabfall (max) kPa	35	40	45
Maximale Wassersäule (m)	9	12	12
Lärm dB (A)	≤55	≤57	≤58
Nettogewicht (kg)	115	160	165
Netto-Abmessung (L/W/H) mm	1100×475×970	1050×480×1380	1050×480×1380
Betrieb Umgebungstemp. (°C)	-30~43°C		
Betriebswassertemperatur (°C)	20~55°C (DHW)		
Betriebswassertemperatur (°C)	20~50°C (Heizung)		
Betriebswassertemperatur (°C)	7~35°C (Kühlung)		

**Hinweis:**

Die obigen Ausführungen und Spezifikationen können ohne vorherige Ankündigung geändert werden, um das Produkt zu verbessern.

Detaillierte Spezifikationen der Geräte finden Sie auf dem Typenschild der Geräte.

Um einen sicheren Betrieb zu gewährleisten, ist eine korrekte Installation erforderlich. Die Anforderungen für Wärmepumpen umfassen Folgendes:

1. Abmessungen für kritische Anschlüsse.
2. Vor-Ort-Montage (falls erforderlich).
3. Geeigneter Standort und Abstände.
4. Ordnungsgemäße elektrische Verdrahtung.
5. Angemessener Wasserdurchfluss.

Dieses Handbuch enthält die erforderlichen Informationen, um diese Anforderungen zu erfüllen. Lesen Sie alle Anwendungs- und Installationsverfahren vollständig durch, bevor Sie mit der Installation fortfahren.

**Dimension:**

**AE-08401-M0**

**Unit: MM**

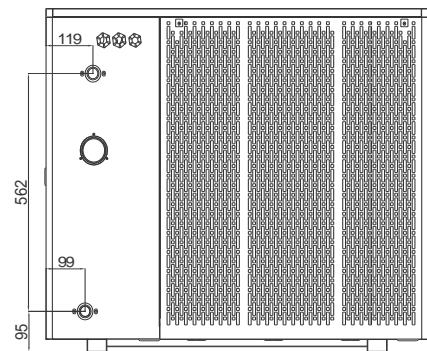
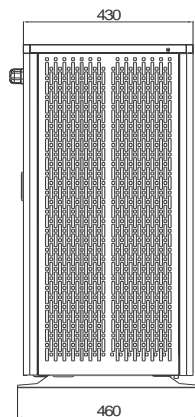
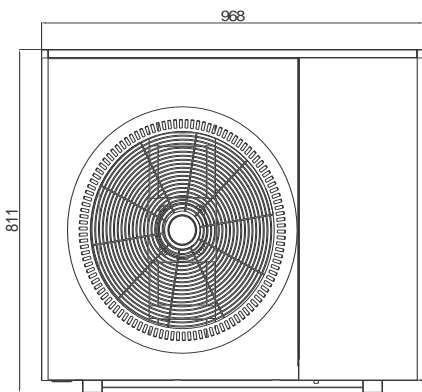
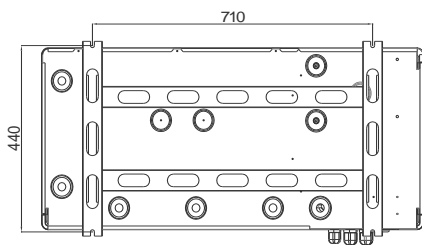

AE-13003-MO

Unit: MM

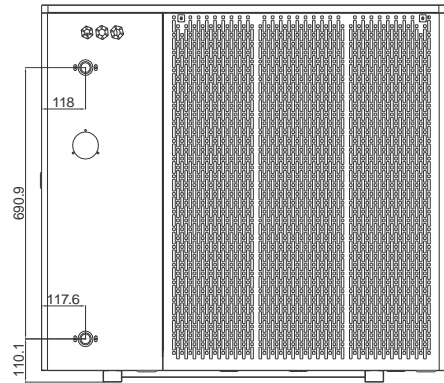
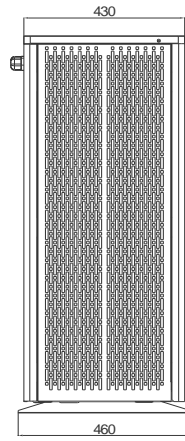
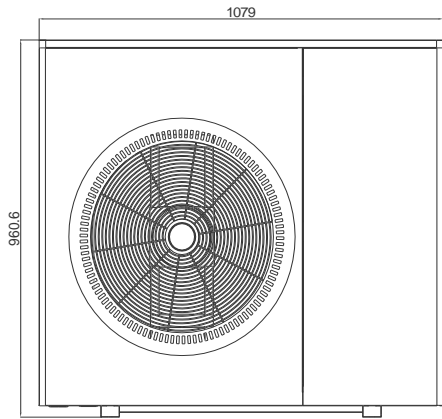
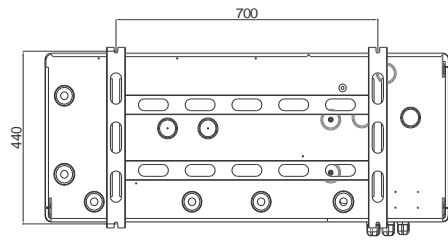

AE-18203-MO

AE-23003-MO

Unit: MM

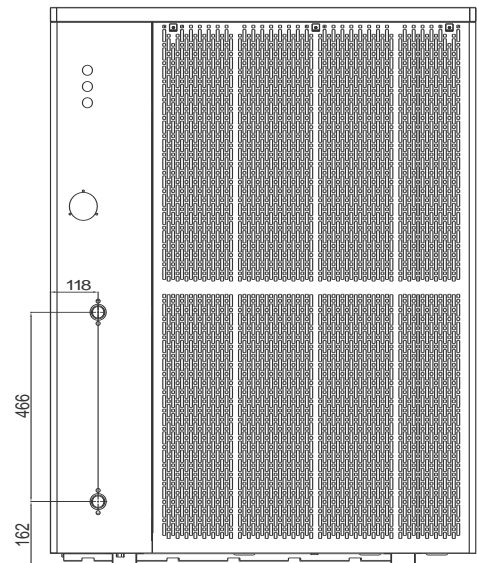
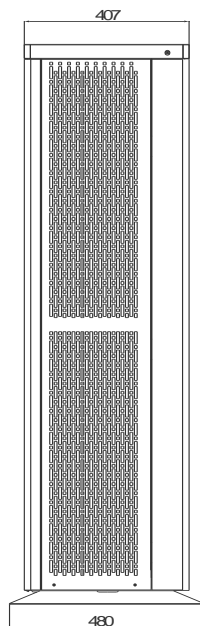
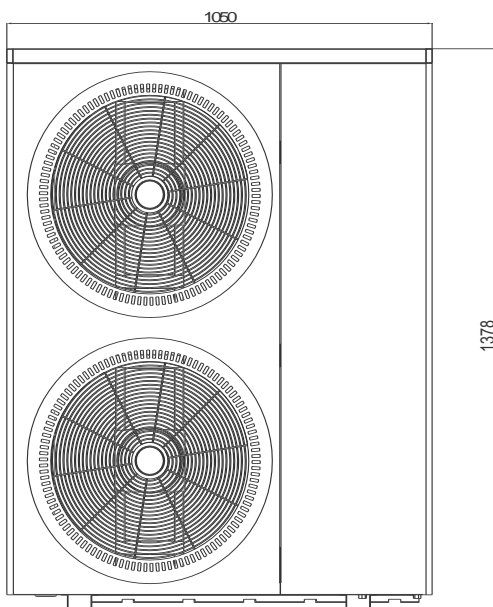
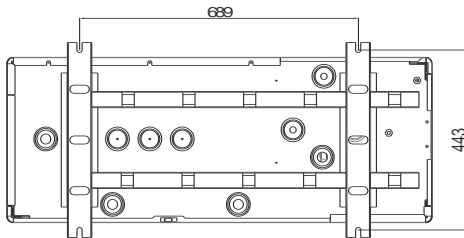

# Explosionsdarstellung

AE-08401-MO    AE-13003-MO

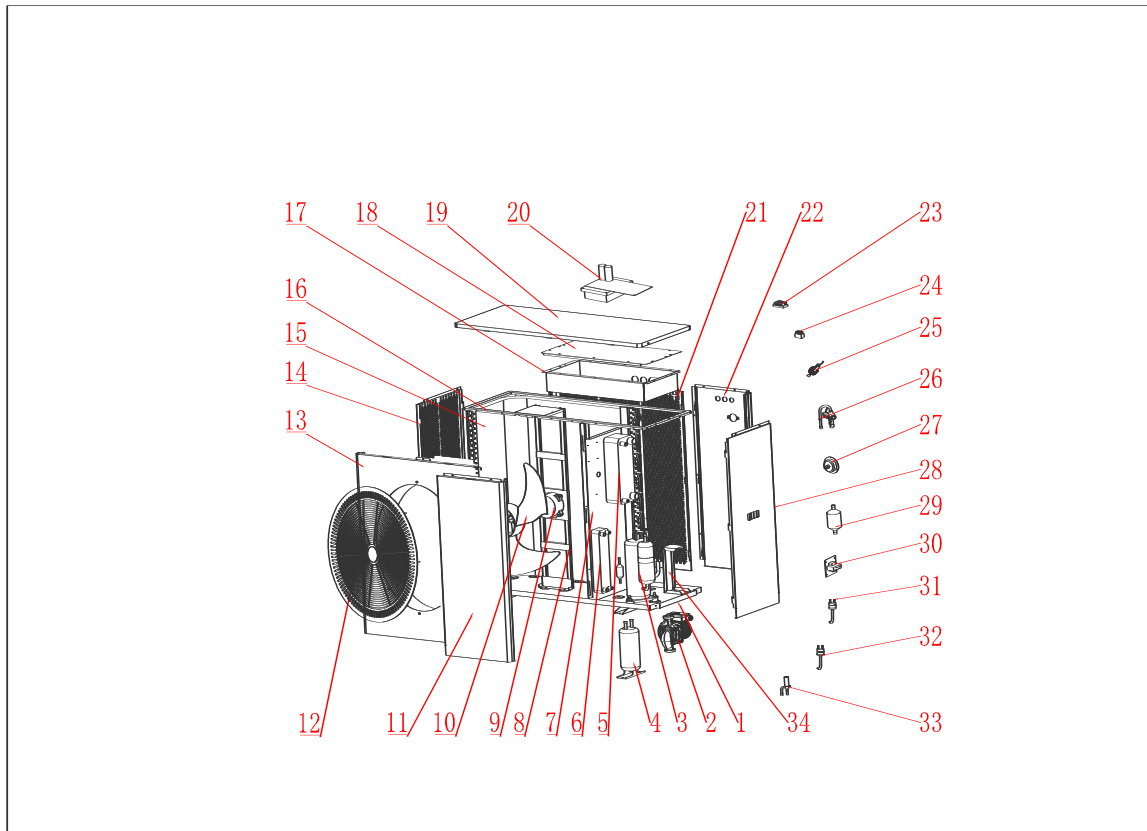

NO	Spare parts	NO	Spare parts
1	chassis	21	back net
2	water pump	22	rear side panel
3	compressor	23	terminal block
4	liquid storage tank	24	transfer terminal block
5	plate heat exchanger	25	water flow switch
6	plate heat exchanger	26	4-way valve
7	center spacer	27	pressure gauge
8	motor bracket	28	right side panel
9	motor	29	drying filter
10	fan blade	30	reactance
11	front right side panel	31	high voltage switch
12	fan guard	32	low voltage switch
13	front panel	33	electronic expansion valve
14	left net	34	water pump support
15	fin heat exchanger		
16	top frame		
17	electric box		
18	electric box cover		
19	top panel		
20	control board		

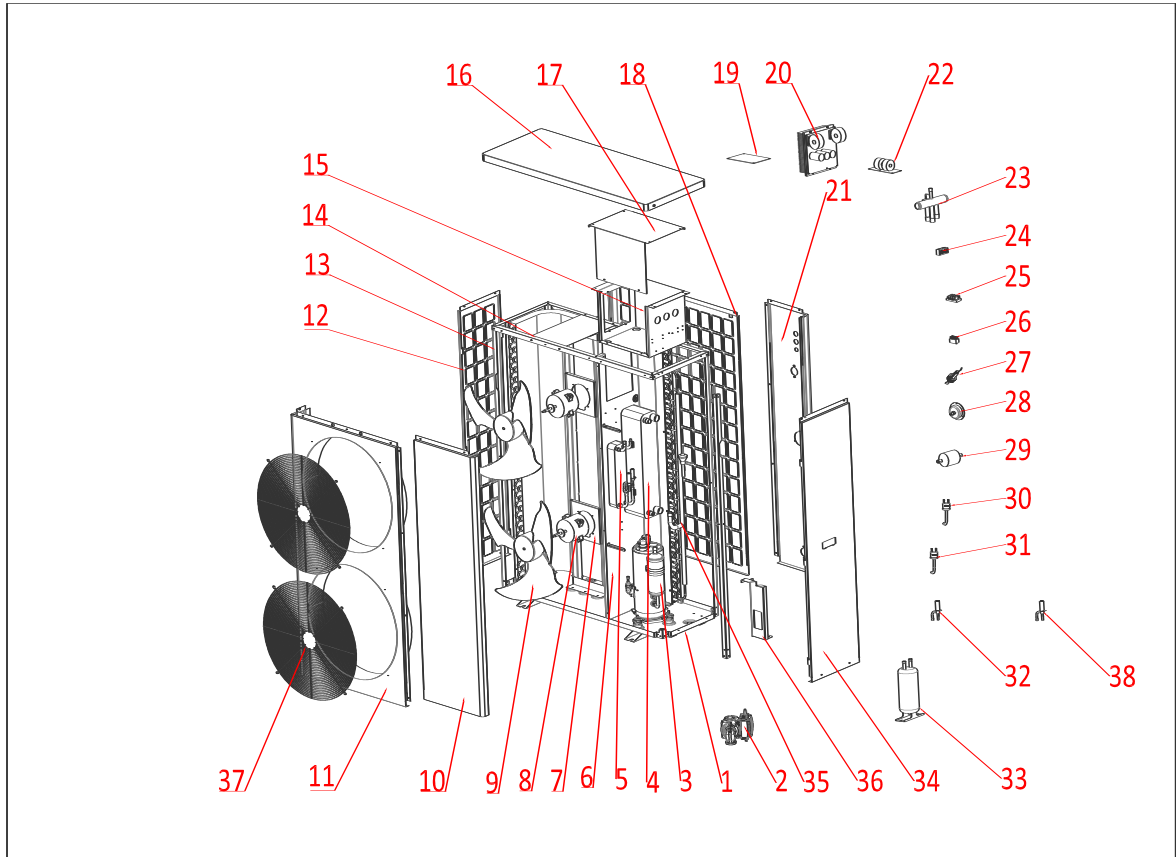

NO	Spare parts	NO	Spare parts
1	chassis	21	rear side panel
2	water pump	22	electric reactor
3	compressor	23	4-way valve
4	plate heat exchanger	24	terminal block
5	plate heat exchanger	25	terminal block
6	center spacer	26	terminal block
7	motor bracket	27	water flow switch
8	motor	28	pressure gauge
9	fan blade	29	drying filter
10	front right side panel	30	high voltage switch
11	front panel	31	low voltage switch
12	left net	32	electronic expansion valve
13	column	33	liquid storage tank
14	top frame	34	right side panel
15	electric box	35	fin heat exchanger
16	top panel	36	water pump support
17	electric box cover	37	fan protection net
18	back net	38	electronic expansion valve
19	mainboard		
20	driver board		

## Einbauort



### VORSICHT!

1. Installieren Sie die Wärmepumpe NICHT in der Nähe von gefährlichen Materialien und Orten.
2. Installieren Sie die Wärmepumpe NICHT unter tief geneigten Dächern ohne Dachrinnen, durch die Regenwasser, vermischt mit Schmutz, in das Gerät eindringen kann.
3. Stellen Sie die Wärmepumpe auf eine flache, leicht geneigte Fläche, wie z. B. eine Betonplatte oder eine Fertigplatte. Auf diese Weise können Kondenswasser und Regenwasser von der Basis des Geräts gut abfließen. Wenn möglich, sollte die Platte auf gleicher Höhe oder etwas höher als das Filtersystem/die Ausrüstung liegen.

## Details zur Installation

Alle in den folgenden Abschnitten genannten Kriterien beziehen sich auf Mindestabstände. Jede Installation muss jedoch auch unter Berücksichtigung der vorherrschenden örtlichen Bedingungen, wie Nähe und Höhe von Wänden und Nähe zu öffentlich zugänglichen Bereichen, bewertet werden. Die Wärmepumpe muss so aufgestellt werden, dass auf allen Seiten ein ausreichender Abstand für Wartung und Inspektion vorhanden ist.

1. Der Aufstellungsraum der Wärmepumpe muss gut belüftet sein und der Luftein- und -austritt darf nicht behindert werden.
2. Der Aufstellungsort muss über eine gute Drainage verfügen und auf einem soliden Fundament gebaut sein.
3. Stellen Sie das Gerät nicht in Bereichen auf, in denen sich Verunreinigungen wie aggressive Gase (Chlor oder Säure), Staub, Sand und Laub usw. angesammelt haben..
4. Für eine einfachere und bessere Wartung und Fehlersuche sollten keine Hindernisse in der Nähe des Geräts näher als 1 m sein. Und keine Hindernisse innerhalb von 2 m, vertikal, vom Gerät für die Belüftung. (Siehe Abbildung 1)



Abbildung 1

5. Die Wärmepumpe muss mit stoßfesten Buchsen installiert werden, um Vibrationen und/oder Unwucht zu vermeiden.
6. Auch wenn der Regler wasserdicht ist, sollte er vor direkter Sonneneinstrahlung und hohen Temperaturen geschützt werden. Außerdem sollte die Wärmepumpe so aufgestellt werden, dass eine gute Sicht auf das Steuergerät gewährleistet ist..
7. Die Rohrleitungen müssen gut gestützt werden, um mögliche Schäden durch Vibrationen zu vermeiden. Der Druck des fließenden Wassers sollte über 196kpa gehalten werden. Andernfalls sollte eine Druckerhöhungspumpe installiert werden.
8. Der zulässige Betriebsspannungsbereich sollte innerhalb von  $\pm 10$  % der Nennspannung liegen.
  - Die Wärmepumpeneinheit muss aus Sicherheitsgründen geerdet werden.

## Entwässerung und Kondenswasser

Kondensation tritt am Verdampfer auf, wenn das Gerät in Betrieb ist, und läuft je nach Umgebungstemperatur und Luftfeuchtigkeit gleichmäßig ab. Je feuchter die Umgebungsbedingungen sind, desto mehr Kondensation tritt auf. Der Boden des Geräts dient als Auffangschale für Regenwasser und Kondenswasser. Halten Sie die Abflussöffnungen an der Bodenwanne des Geräts stets frei von Verunreinigungen.

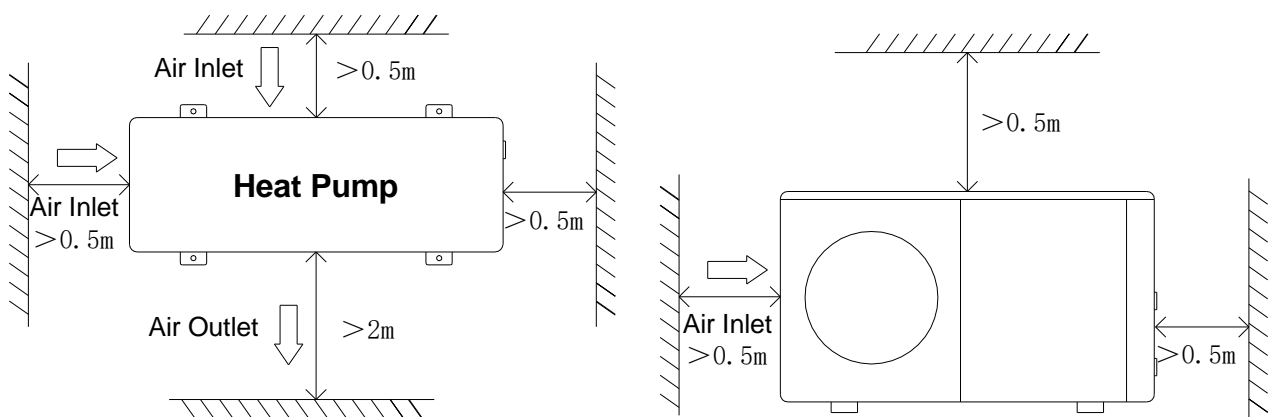
## Empfohlene Installationsmethoden

DC-Inverter-Wärmepumpen können für Heizung/Kühlung und Warmwasserbereitung eingesetzt werden. Fußbodenheizungen und Heizkörper werden für die Raumheizung und Gebläsekonvektoren für die Raumkühlung verwendet. Die Warmwasserversorgung erfolgt über den an die Wärmepumpe angeschlossenen Warmwasserspeicher.

DC-Inverter-Wärmepumpe mit eingebauter Hauptumwälzpumpe. Bei der Installation des Geräts sollten die Installateure die Wärmepumpe mit anderen Teilen verbinden, einschließlich des Pufferspeichers (für die Raumheizung/-kühlung) und des Warmwasserspeichers (für die Warmwasserbereitung). Außerdem werden externe Armaturen wie ein Sicherheitsventil, ein Wasserfüllventil und ein Dreiwegeventil benötigt. Im Pufferspeicher sollte ein Temperaturfühler angebracht werden. Im Brauchwasserspeicher oder im Pufferspeicher kann ein zusätzlicher Elektroerhitzer installiert werden, der das Steuersignal von der Wärmepumpe erhalten kann.

- 1) Installationsschema des Systems siehe Abbildung 2 Abbildung 3.
- 2) 3-Wege-Ventil: Bei Brauchwasserbetrieb schaltet das 3-Wege-Ventil ein. Bei Fußbodenheizung oder -kühlung schaltet das 3-Wege-Ventil ab.
- 3) Wenn sowohl die Heizung (oder Kühlung) als auch das Brauchwasser die eingestellte

Temperatur nicht erreichen, hat das Warmwasser Vorrang. Wenn sowohl die Heizung (oder Kühlung) als auch das Brauchwasser die eingestellte Temperatur nicht erreichen, hat das Warmwasser Vorrang.

- 4) Der Warmwasserspeicher mit Heizschlange für Brauchwasser sollte speziell angepasst werden.
- 5) Die Wärmeaustauschkapazität des Wärmetauschers sollte  $\geq$  der Nennwärmeleistung der Wärmepumpe sein.
- 6) Das Gerät wird betriebsbereit geliefert und ist mit R32-Kältemittel gefüllt.
- 7) Das Kältemittel R32 ist entflammbar und explosiv. Es darf nicht in einer Umgebung installiert werden, in der es betriebliche oder potenzielle Zündquellen gibt.

# Schematische Darstellung der Sekundärkreislaufanlage

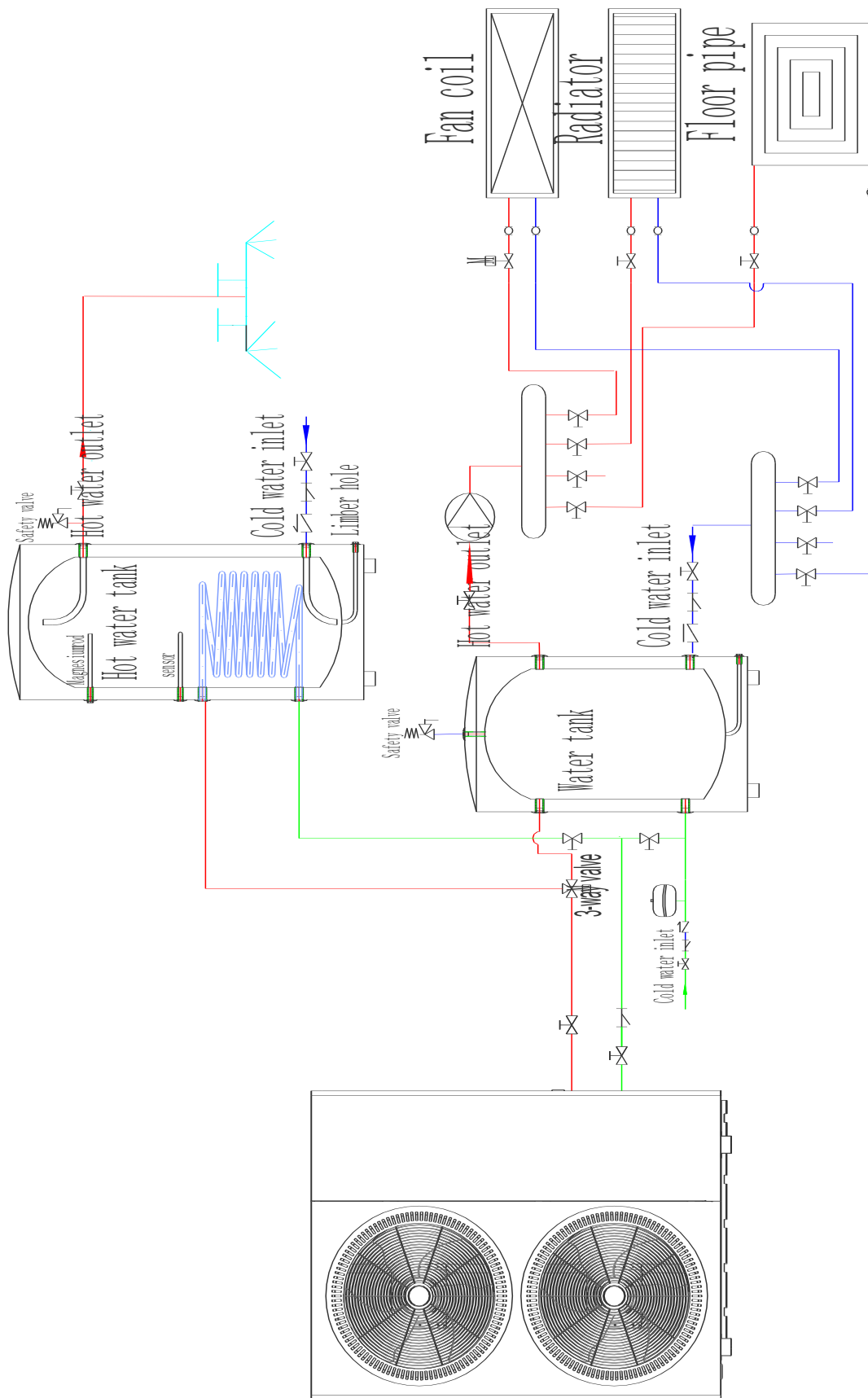

# Schematische Darstellung Zyklusinstallation

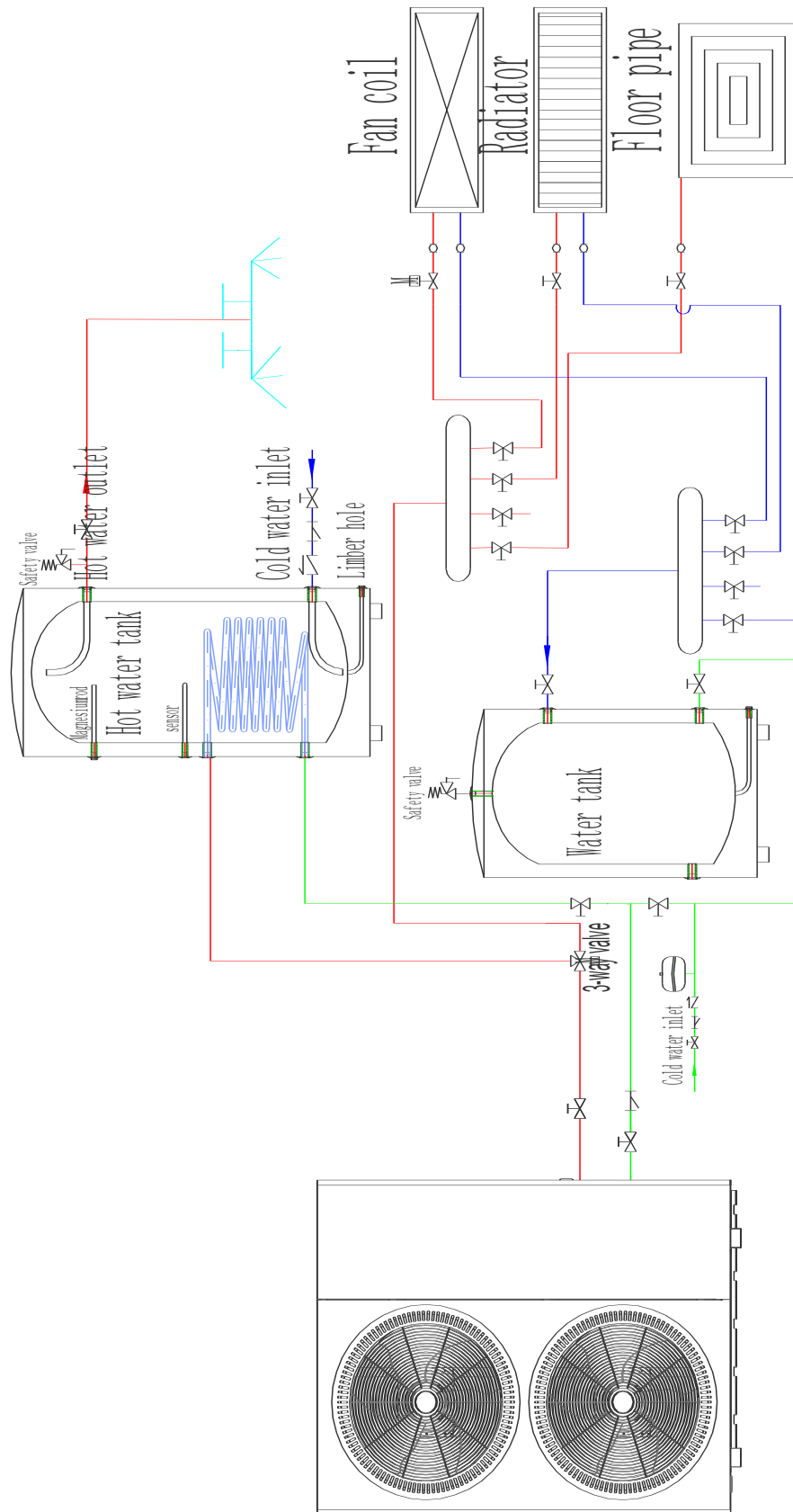

## Wasseranschlüsse

### Wasseranschlüsse an der Wärmepumpe

Es wird empfohlen, an den Wasserein- und -auslassanschlüssen Schnellverschlusskupplungen zu installieren.

Es wird empfohlen, Edelstahl- oder PPR-Rohre für die Verrohrung der Wärmepumpe zu verwenden. Die Wasserein- und -auslassanschlüsse der Wärmepumpe können mit Edelstahl- oder PPR-Rohren verbunden werden.



**VORSCHIT** — Vergewissern Sie sich, dass die Durchflussanforderungen und die Durchsatzraten des Leitungswassers bei der Installation zusätzlicher Wärmepumpen und bei Einschränkungen bei den Rohrleitungen eingehalten werden können.

### Anforderungen an die Sanitärinstallation

1. Wenn der Wasserdruck 490Kpa übersteigt, verwenden Sie bitte ein Reduzierventil, um den Wasserdruck unter 294Kpa zu senken.
2. Jedes Teil, das mit der Einheit verbunden ist, muss mit einer losen Verbindung verbunden und mit einem Zwischenventil installiert werden.
3. Vergewissern Sie sich, dass alle Rohrleitungen ordnungsgemäß verlegt wurden, und führen Sie dann eine Wasserdichtigkeits- und Druckprüfung durch.
4. Alle Rohrleitungen und Rohrverschraubungen müssen isoliert werden, um Wärmeverluste zu vermeiden.
5. Installieren Sie ein Entleerungsventil am tiefsten Punkt des Systems, damit das System bei Frost entleert werden kann (Überwinterung).
6. Installieren Sie ein Rückschlagventil am Wasserauslassanschluss, um ein Zurücksaugen zu verhindern, wenn die Wasserpumpe stoppt.
7. Um den Gegendruck zu verringern, sollten die Rohre waagrecht verlegt werden.
8. Und minimieren Sie die Bögen (90-Grad-Verbindungen). Wenn eine höhere Durchflussmenge erforderlich ist, installieren Sie ein Bypass-Ventil..

## Elektrische Verbindungen



**WARNUNG** – Gefahr eines elektrischen Schlages oder eines Stromschlages.



Vergewissern Sie sich, dass alle Hochspannungsstromkreise abgeschaltet sind, bevor Sie mit der Installation der Wärmepumpe beginnen. Der Kontakt mit diesen Stromkreisen kann zum Tod oder zu schweren Verletzungen des Benutzers, des Installateurs oder anderer Personen durch Stromschlag führen und kann auch Sachschäden verursachen.



**VORSICHT** – Kennzeichnen Sie bei Wartungsarbeiten an der Wärmepumpe alle Kabel, bevor Sie sie abklemmen. Fehler in der Verdrahtung können zu unsachgemäßem und gefährlichem Betrieb führen. Prüfen Sie nach der Wartung den ordnungsgemäßen Betrieb und stellen Sie ihn sicher.

## Power Supply

1. Eine zu niedrige oder zu hohe Versorgungsspannung kann zu Schäden und/oder zu einem instabilen Betrieb der Wärmepumpeneinheit aufgrund hoher Einschaltströme beim Einschalten führen.
2. Die Mindestanlaufspannung sollte über 90% der Nennspannung liegen. Der zulässige Betriebsspannungsbereich sollte innerhalb von  $\pm 10\%$  der Nennspannung liegen.
3. Vergewissern Sie sich, dass die Kabelspezifikationen die richtigen Anforderungen für die jeweilige Installation erfüllen. Die Entfernung zwischen dem Installationsort und dem Stromnetz wirkt sich auf die Kabeldicke aus. Beachten Sie bei der Auswahl von Kabeln, Schutzschaltern und Trennschaltern die örtlichen elektrischen Normen.

## Erdung und Überstromschutz

Installieren Sie die Wärmepumpe gemäß den örtlichen Elektrovorschriften, um einen Stromschlag zu vermeiden, falls ein Leck im Gerät auftritt.

1. Unterbrechen Sie die Spannungsversorgung der Wärmepumpe nicht häufig, da dies zu einer kürzeren Lebensdauer der Wärmepumpe führen kann.
2. Achten Sie bei der Installation eines Überstromschutzes darauf, dass die richtige Stromstärke für diese spezielle Installation eingehalten wird.
3. Wenn eine zusätzliche Zusatzheizung durch den Wärmepumpenregler gesteuert werden soll, muss das Relais (oder die Leistung) der Zusatzheizung an den entsprechenden Ausgang des Reglers angeschlossen werden.

# Elektrischer Schaltplan

## 1. Single phase system (AE-08401-MO)

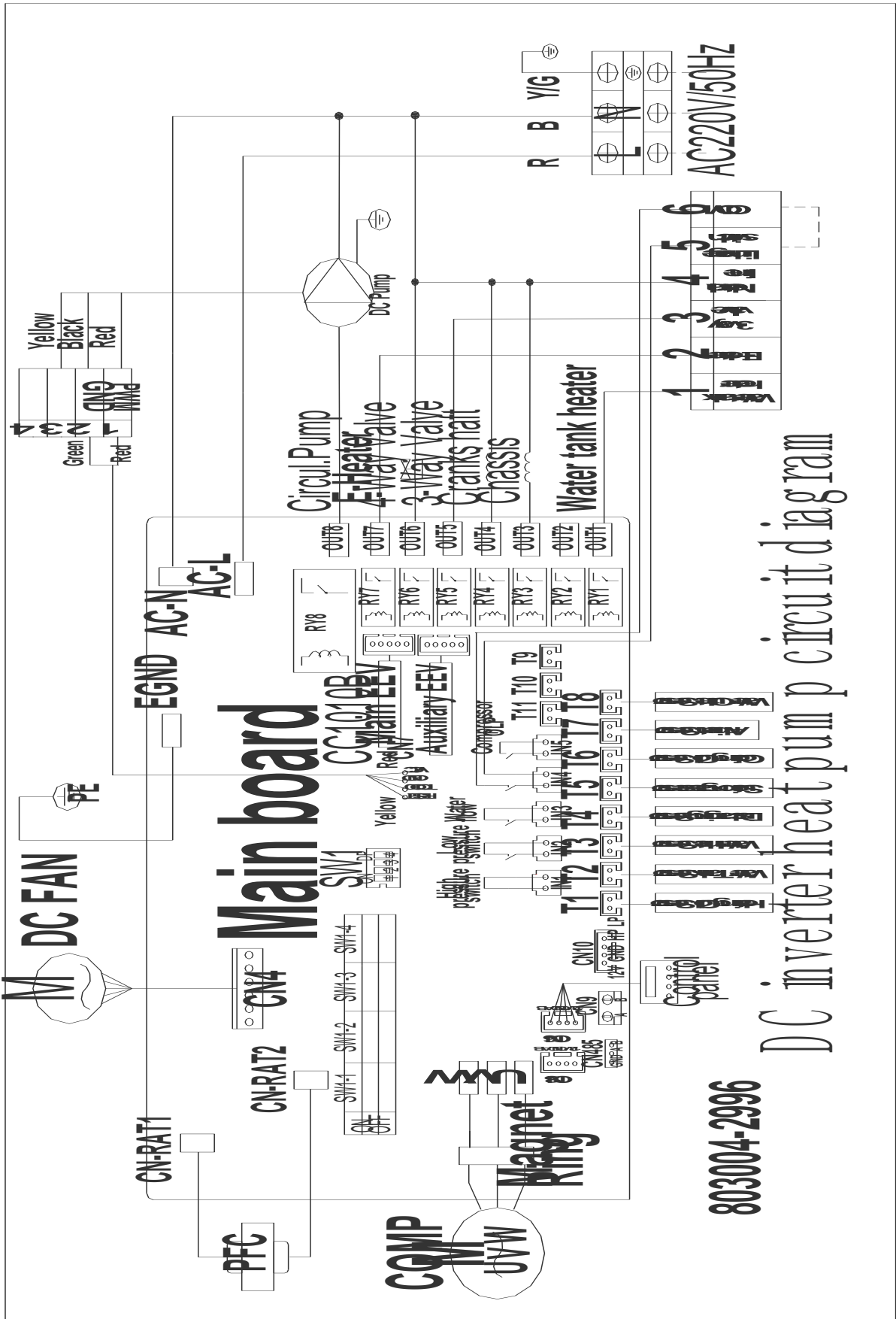



3. Three phase system (AE-13003/18203/23003-MO)

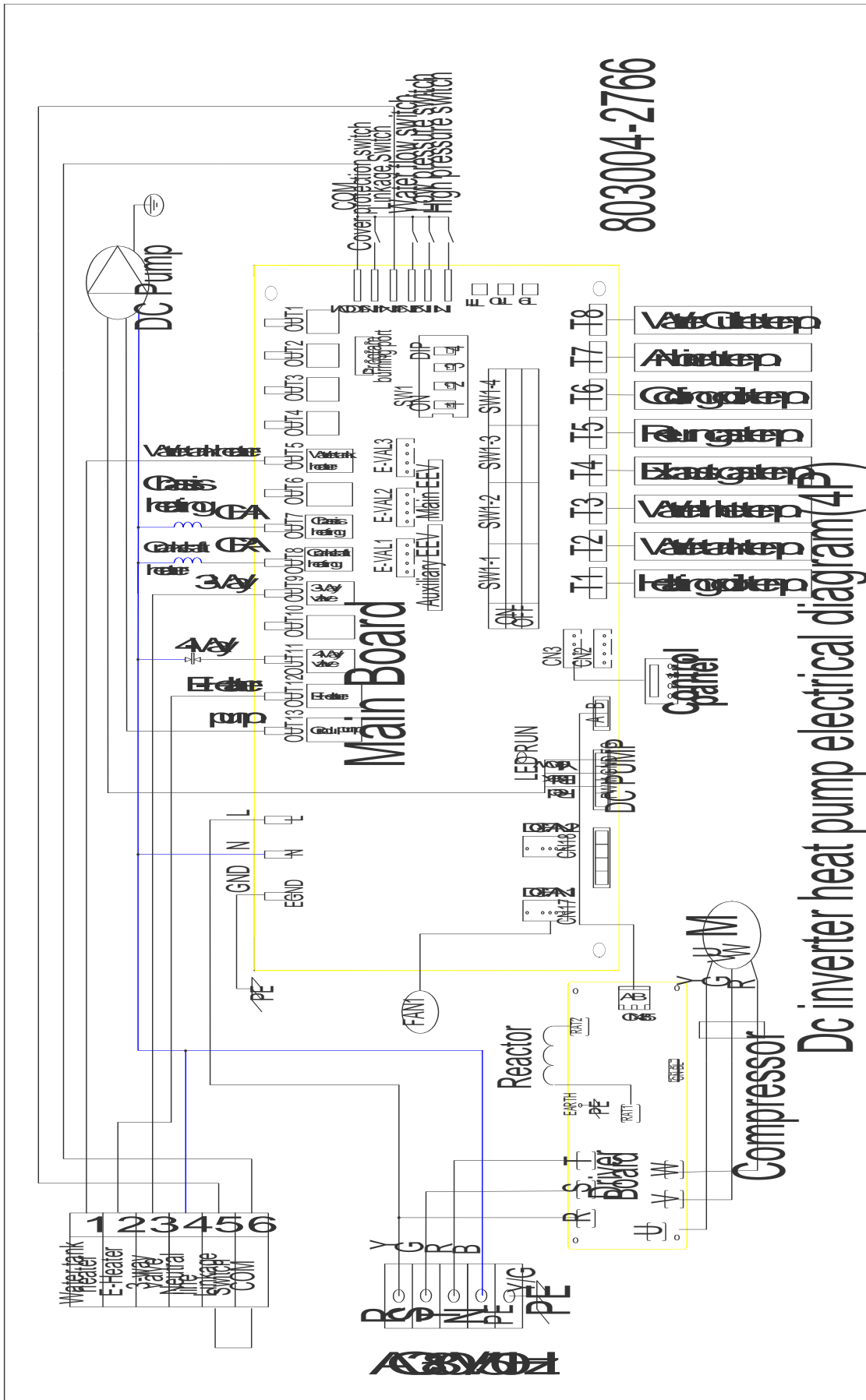

## Steuerpult











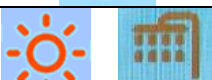

Turn off status (All buttons in gray)













Turn on status (All buttons in orange)

# 1. Symbol anzeigen

Mode	Meaning
	Heizbetrieb
	Warmwasser-Modus
	Kühlbetrieb
	Heizung und Warmwasserbetrieb (Warmwasserfunktion als Priorität)
	Kühl- und Warmwassermodus (Warmwasserfunktion als Priorität)
	Urlaubsmodus
	Kompressor in Betrieb
	Wasserpumpe in Betrieb
	Lüftermotor in Betrieb
	Elektrische Heizung in Betrieb
	Fehler bei der Anzeige

## 2. Definition von Schaltflächen

Button	Description	Function
 ON/OFF	ON/OFF	die Wärmepumpe ein- oder ausschalten.
 MODE	MODE	Umschalten der Betriebsart der Wärmepumpe.
 TIMER	TIMER	Zeitschaltuhr einstellen und wochentags arbeiten.
 SETTING	SETTING	Abfrage von Betriebsparametern, Überprüfung und Einstellung von Systemparametern, Aufzeichnung von Fehlercodes, WIFI-Verbindung, usw.
 40 °C SET	SET	Solltemperatur des Wassertanks nur im Warmwasserbetrieb oder Rücklauftemperatur nur im Heiz-/Nur-Kühlbetrieb einstellen.
 50 °C WT SET	WT SET	Stellen Sie die Zieltemperatur des Wassertanks im Modus Heizung+Warmwasser oder im Modus Kühlung+Warmwasser ein.
 8 °C AC SET	AC SET	Einstellung der Rücklaufwasser-Solltemperatur von Heizung/Kühlung bei Heizen+Warmwasserbetrieb/Kühlen+Warmwasserbetrieb)
 TEMP 35.5 °C	TEMP	Anzeige der Echtzeit-Wassertanktemperatur im reinen Warmwassermodus oder der Echtzeit-Rücklaufwassertemperatur von Heizung/Kühlung im reinen Heiz-/Kühlmodus.
 WT TEMP AC TEMP WT: 7.5 °C AC: 11.7 °C	WT TEMP AC TEMP	WT TEMP: Anzeige der Wassertanktemperatur in Echtzeit bei Modus Heizung+Warmwasser oder Kühlung+Warmwasser. AC TEMP: Anzeige der Echtzeit-Rücklaufwassertemperatur von Heizung/Kühlung im Modus Heizung+Warmwasser oder Kühlung+Warmwasser.
 STATUS	STATUS	Überprüfen Sie die Betriebsparameter der Wärmepumpe.
 FAULTY	FAULTY	Notieren Sie die letzten Fehlercodes.
 WIFI	WIFI	WIFI-Einstellung.
 SYSTEM PARAMETERS	SYSTEM PARAMETERS	Prüfen und stellen Sie die Systemparameter der Wärmepumpe ein.
 FACTORY PARAMETERS	FACTORY PARAMETERS	Überprüfen Sie die Werksparameter und stellen Sie sie ein (Es wird nicht empfohlen, die Werksparameter zu ändern).



### 3. Betrieb des Wire Controllers

#### START / STOPP DER WÄRMEPUMPE

- © Drücken Sie auf der Hauptschnittstelle die Taste ON/OFF etwa 1 Sekunde lang, um die Wärmepumpe ein- oder auszuschalten.



Status

ausschalten (All buttons in gray)

Status einschalten (All buttons in orange)

#### EINSTELLUNG DES BETRIEBSMODUS:

- © Wenn die Wärmepumpe eingeschaltet ist und sich in der Hauptschnittstelle befindet, drücken Sie die MODE-Taste etwa 1 Sekunde lang, um die Betriebsmodi zu wechseln. (5 Modi optional: nur Heizung, nur Kühlung, nur Warmwasser, Heizung + Warmwasser, Kühlung + Warmwasser)
- © Im Modus Heizung + Warmwasser oder im Modus Kühlung + Warmwasser wird die Warmwasserfunktion vorrangig erfüllt.
- © Im Heiz- oder Kühlbetrieb zeigt das TEMP-Symbol auf der Benutzeroberfläche die Rücklaufwassertemperatur in Echtzeit an. Im Warmwassermodus zeigt das TEMP-Symbol die Temperatur des Wassertanks in Echtzeit an.

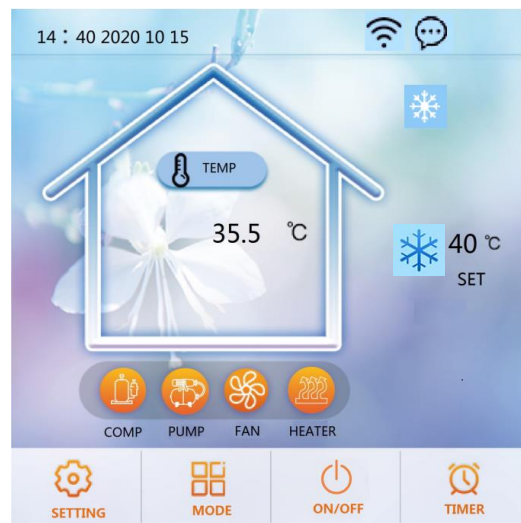

**Zum Beispiel: Umschalten des Betriebsmodus von Heizen auf Kühlen**

## AUSWAHL DER BETRIEBSART

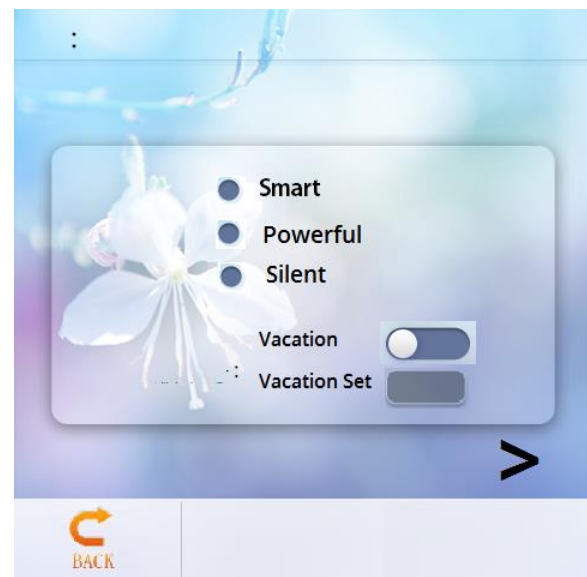
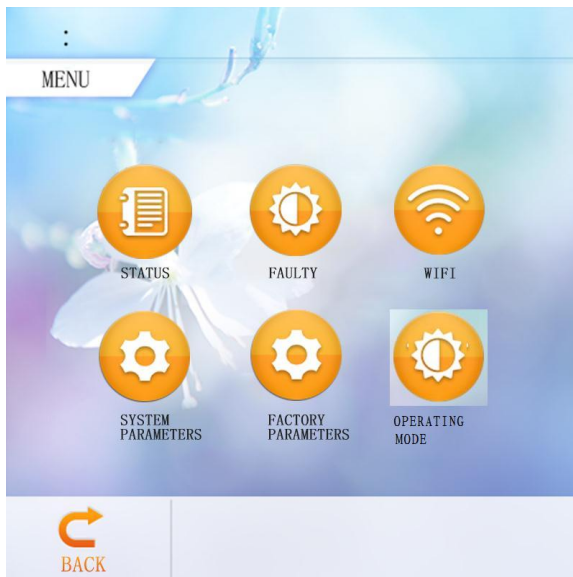

- © Klicken Sie auf "OPERATING MODE" (Betriebsmodus) auf der Einstellungsseite, um die Schnittstelle zur Auswahl des Betriebsmodus zu öffnen;
- © Beschreibung des Betriebsmodus: Im normalen Modus kann die Wärmepumpe zwischen den Betriebszuständen Smart, Powerful und Silent wählen.
- © Beschreibung des Urlaubsmodus : Wenn dieser Modus aktiviert ist, läuft die Wärmepumpe nur im Heizmodus, mit einer Zieltemperatur von "Urlaub eingestellt".

## STILLE ZEIT:

- © Klicken Sie auf “>” in der "OPERATING MODE"-Schnittstelle, um die Timing-Silent-Schnittstelle aufzurufen. Das Gerät läuft während der geplanten Stummschaltzeit im Silent-Modus..



S

F-Taste, um die Schnittstelle für die  
zurufen, geben Sie den Zieltemperaturwert  
hern und zu beenden, oder drücken Sie

## UHR EINSTELLEN:

- © Drücken Sie in der Hauptschnittstelle 14 : 40 : Drücken Sie in der Hauptschnittstelle.
- © Drücken Sie auf das Datum (Spalte Jahr/Monat/Tag) oder die Stunde (Spalte Stunde:Minute), die Tastatur wird zur Eingabe des Wertes eingeblendet. Drücken Sie auf den Wochentag (Spalte Wochentag), um von Mo. auf So. umzuschalten.
- © Drücken Sie die Taste BESTÄTIGEN, um zu speichern und zu beenden, oder drücken Sie die Taste ABBRUCH, um ohne zu speichern zu beenden.

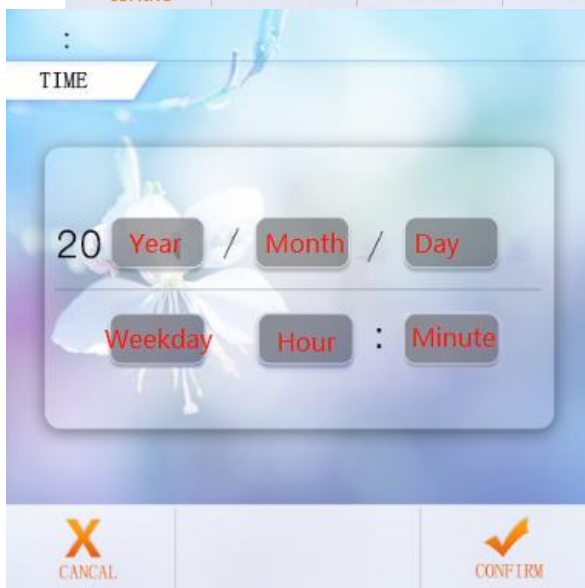

#### TIMER-EINSTELLUNG:

- © Drücken Sie in der Hauptschnittstelle die Taste TIMER, um die Zeiteinstellungsschnittstelle aufzurufen.
- © In der Spalte WOCHE können die Benutzer auswählen, an welchen Wochentagen die Zeitschaltuhr aktiviert werden soll. Wenn die Schaltfläche für den Wochentag (von MON. bis SONN.) orange leuchtet, wird die Zeitschaltuhr an diesem Tag ausgeführt. Wenn die Schaltfläche für den Wochentag grau ist, wird die Zeitschaltuhr an diesem Tag nicht ausgeführt.
- © In der Spalte TIMER können die Benutzer maximal 4 Timerpaare einstellen.
- © Der Timer ist ungültig, wenn die Einschaltzeit der Ausschaltzeit desselben Timers entspricht.

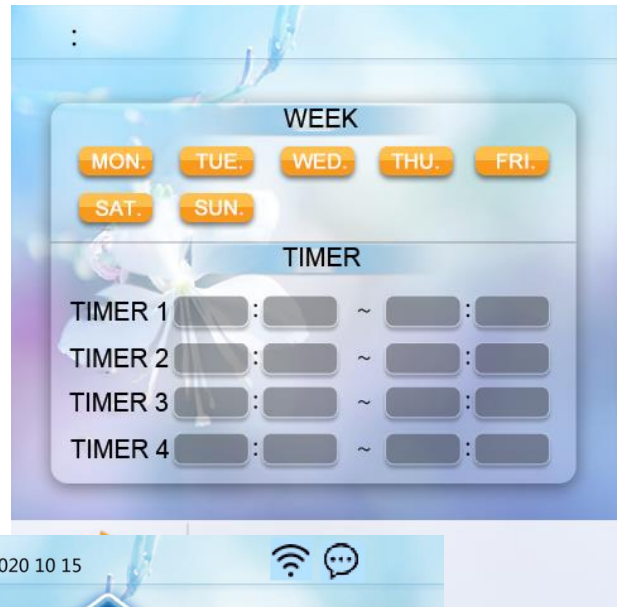

**ABFRAGE DER BETRIEBSPARAMETER**

© Drücken Sie "SETTING" in der App, um die Betriebsparameter aufzurufen. Drücken Sie dann "STATUS" um den Betriebsstatus der Wärmepumpe anzufragen.

Drücken Sie die "STATUS" Schaltfläche in der App, um die Benutzeroberfläche aufzurufen und den Betriebsstatus der Wärmepumpe anzufragen.

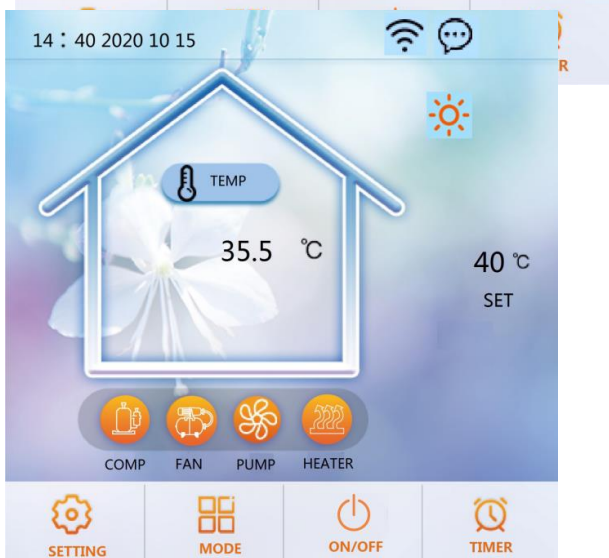

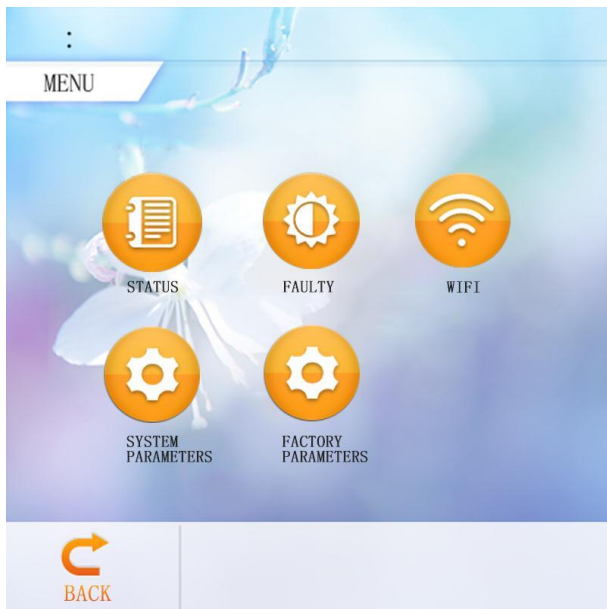

### © Liste der Betriebsparameter

Code	Beschreibung	Bemerkung
01	Wassereintrittstemp.	-30~99°C
02	Wasseraustrittstemperatur.	-30~99°C
03	Umgebungstemp.	-30~99°C
04	Abgastemperatur.	0~125°C
05	Rückgas-Temp.	-30~99°C
06	Temperatur der Verdampferschlange.	-30~99°C
07	Einlasstemp. des Economizers	-30~99°C
08	Austrittstemp. des Economizers	-30~99°C
09	Temperatur der Kühlschlange.	-30~99°C
10	Wassertank-Temp.	-30~99°C
11	Öffnen des Hauptexpansionsventils	
12	Öffnung des Hilfsexpansionsventils	
13	Strom des Kompressors	
14	Kühlkörpertemp.	
15	Wert der Zwischenkreisspannung	
16	Aktuelle Frequenz komprimieren	
17	Niederdruck-Überdruckwert (R410)	Real time data(Bar)

18	Hochdruckmanometer Druckwert (R410)	Real time data(Bar)
19	Windgeschwindigkeit des DC-Lüfters 1	
20	Windgeschwindigkeit des DC-Lüfters 2	
21	Niederdruckumwandlung temp.	
22	Hochdruckumwandlung temp.	
23	Drehzahl der DC-Pumpe	

## SYSTEMPARAMETER ABFRAGEN & EINSTELLEN

- © Drücken Sie "SETTING" in der Hauptschnittstelle, um die Einstellungsschnittstelle aufzurufen, dann drücken Sie "SYSTEM PARAMETERS", um die Parameterabfrage und -einstellung aufzurufen. Die folgenden Listen zeigen den Code, die Definition, den Bereich und den Standardwert.



© Liste der systemparameter

Code	Definition	Einstellbarer Bereich	Standard
P01	Temperaturdifferenz zwischen Rücklaufwasser und Kühlsolltemperatur	2°C~18°C	2°C
P02	Temperaturdifferenz zwischen Rücklaufwasser und Warmwasser-Solltemperatur	2°C~18°C	5°C
P03	Warmwasser-Einstellung Temp.	28°C~60°C	50°C
P04	Kühleinstellung Temp.	7°C~30°C	12°C
P05	Einstelltemperatur Heizung.	15°C~50°C	35°C

P06	Einstellung Abgastemperatur zu hoch Schutz (TP4)	50°C~125°C	120°C
P07	Temperatur des Abgases zu hoch eingestellt Wiederherstellen (tp0)	50°C~125°C	95°C
P08	Kompensation der Wassertemperatur	-5°C~15°C	(Wassereinlass/-auslass und Wassertank)
P09	Häufigkeit des Abtauens	30-120HZ	60HZ
P10	Dauer der Abtauung	20MIN~90MIN	45MIN
P11	Abtautemp. eingeben	-15°C~-1°C	-3°C
P12	Abtaudauer	5MIN~20MIN	10MIN
P13	Abtau-Ausgangstemperatur	1°C~40°C	20°C
P14	Temperaturdifferenz zwischen Abtauumgebung und Verdampferregister 1	0°C~15°C	5°C
P15	Temperaturdifferenz zwischen Abtauumgebung und Verdampferregister 2	0°C~15°C	5°C
P16	Umgebungstemp. für Abtauung	0°C~20°C	17°C
P17	Hochtemperatur-Desinfektionszyklus Tage	0~30 Tage Die Desinfektionsfunktion wird nicht ausgeführt, wenn sie auf 0 eingestellt ist.	7
P18	Startzeit der Hochtemperaturdesinfektion	0~23:00	23
P19	Hochtemperatur-Desinfektionsdauer	0~90min	30
P20	Hochtemperatur-Desinfektion Einstelltemperatur	0~90°C	70°C
P21	Einstelltemperatur der Wärmepumpe für die Hochtemperaturdesinfektion	40~60°C	53°C
	Celsius/Fahrenheit-Schalter	0 Celsius/1 Fahrenheit	0
P22	Automatische Einstellung der Heizsolltemperatur Einstellung aktivieren	0~1 (0 ist nicht aktiviert, 1 ist aktiviert) (nur anwendbar im Heizbetrieb)	0
P23	Temperaturpunkt der Heizungskompensation (Umgebungstemperatur)	0-40	20
P24	Zieltemperaturkompensation koeffizient	1~30 (1 entspricht dem tatsächlich 0,1)	1
P25	Betriebsart Frequenz des Verdichters nach konstanter Temperatur	0-Verringerung der Frequenz nach konstanter Temp. /1-Nicht Verringerung der Frequenz nach konstanter Temp.	0

P26	Pipeline E-Heizung Freigabe Umgebungstemp.	-20-20°C	0
P27	Wassertank E-Heizung Eintrittszeit	0-60 min	30
	Sprache	0-English/1-Polish	0
F01	Funktion der Wärmepumpe	1 Heating only 2 Heating+Cooling 3 Heating+DHW 4 Heating+Cooling+DHW	4
F02	Status der Umwälzpumpe nach Erreichen der Zieltemperatur.	0 Intermittent 1 All time 2 Stop at constant Tem	1
F03	Ein/Aus der Umwälzpumpe nach Erreichen der eingestellten Temp.	1~120min	30 (OFF30min ON3min)
F04	DC-Umwälzpumpenbetrieb	0 No Start 1 Auto 2 Manual	1
F06	DC-Wasserpumpe mit manueller Drehzahl	10~100%	50
F08	Mindestdrehzahl der DC-Umwälzpumpe	10~100%	40
S01	Intelligente Netzkapazitäten	0~1 (0 is not enabled, 1 is enabled)	0
S02	SG-Betriebszeit	0-600 min	120min

#### Hochtemperatur-Antisepsisfunktion: (wenn die Heißwasserfunktion ausgewählt ist)

- ◎ Der Hochtemperatur-Antisepsis-Zyklus findet einmal alle 7 (P17) Tage statt;
- ◎ Beim Eintritt in die Hochtemperatur-Antisepsis wird die elektrische Heizung des Wassertanks gezwungen, sich einzuschalten.
- ◎ Wenn während des Antisepsis-Prozesses die Temperatur des Wassertanks über 60°C (die maximal einstellbare Temperatur) liegt, wird der Kompressor nicht gestartet, sondern nur die elektrische Heizung; wenn die Temperatur des Wassertanks  $\leq 55^\circ\text{C}$  ist, werden sowohl der Kompressor als auch die elektrische Heizung gestartet.
- ◎ Wenn die Temperatur des Wassertanks  $\geq 65^\circ\text{C}$  (P20) und die Schutztemperatur für 15 Minuten (P19)  $\geq 65^\circ\text{C}$  beträgt, beenden Sie die Hochtemperatur-Antisepsis;
- ◎ Wenn die Temperatur des Warmwasserspeichers nach dem Eintritt in die Hochtemperatur-Antisepsis nach einer Stunde nicht 65°C erreicht hat, wird das Hochtemperatur-Antisepsis-Programm zwangsweise beendet;

#### Logik der automatischen Zieltemperaturanpassung (Unterheizungsmodus)

- ◎ Die Zieltemperatur im Heizmodus kann automatisch an die Umgebungstemperatur

angepasst werden.

© Eingabebedingungen

Wenn Parameter P22=1 den automatischen Einstellmodus der Heizsolltemperatur aktiviert.

© Berechnungsformel für die Heizsolltemperatur

$P_{set} (\text{Heizsolltemperatur}) = 20 + (P24/10) * (P23 - \text{aktuelle Umgebungstemperatur}).$

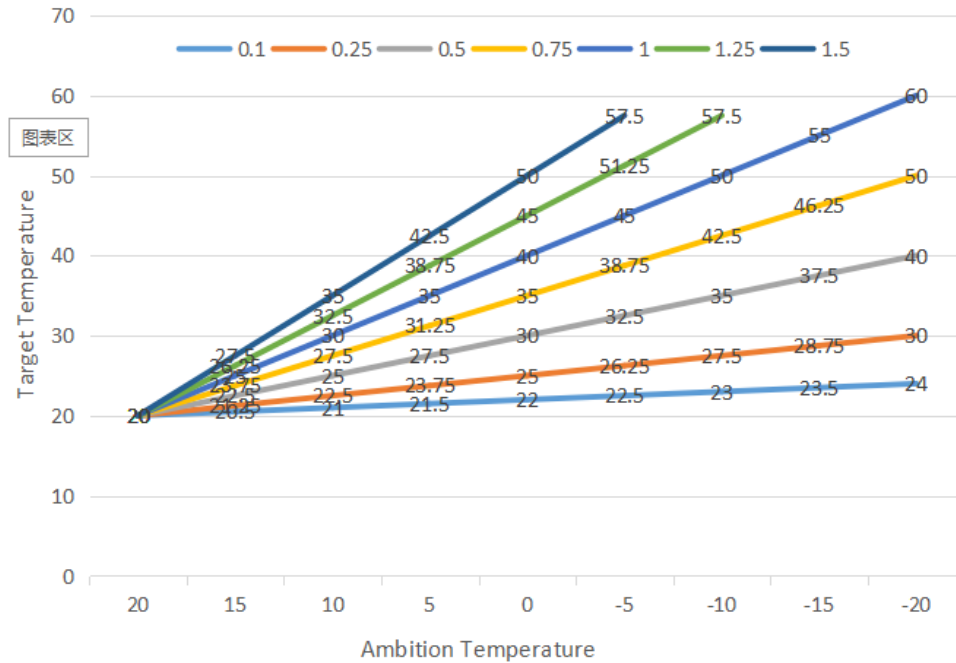

© Die obigen unterschiedlichen Kurven stehen für die verschiedenen Werte von P24.

(Wenn P24=1 ist, beträgt der tatsächliche Wert 0,1)

© Der Zieltemperaturbereich der automatischen Temperaturanpassung beträgt 20-60°C.

## Elektrischer Zusatzheizer für Wassertank

© Startbedingungen (alle unten genannten Bedingungen müssen gleichzeitig erfüllt sein);

1) Im Warmwasserbetrieb

2) Der Kompressor läuft für P27 (30) Minuten;

3) Es besteht ein Bedarf an Warmwasser, und die Temperatur des Wassertanks ist  $\leq 55^\circ\text{C}$ ;

4) Die Pumpe läuft.

© Ausstiegsbedingung (es muss nur eine der folgenden Bedingungen erfüllt sein);

1) Wenn die Wärmepumpe im Kühlbetrieb / Warmwasserbetrieb arbeitet;

2) Wenn kein Bedarf an Warmwasser oder konstanter Temperaturregelung besteht;

3) Der Temperatursensor des Wassertanks verfügt über einen Fehleralarm.

© Bei Abtauung/Zwangsabtauung/Sekundärfrostschutz wird die Elektroheizung zwangsweise eingeschaltet;

© Wenn ein Hoch- oder Niederdruckfehler, ein Fehler bei der Abgastemperaturmessung oder ein übermäßiger Abgasschutz auftritt, und wenn der Kompressor blockiert ist und

nicht gestartet werden kann, wird nach 5 Minuten die elektrische Heizung anstelle des Kompressors gestartet.

## Elektrischer Zusatzheizer für die Raumheizung

© Aktivierungsbedingung:

- 1) Modus Unterheizung;
- 2) Ambient Temp.<P26 (0°C) Or Ambient Temp. Sensor Fault
- 3) Umgebungstemp.<P26 (0°C) Oder Umgebungstemp. Fühler defekt;
- 4) Wasserpumpe im Arbeitszustand

Wenn die oben genannten Bedingungen erfüllt sind, schaltet sich der Elektroheizer ein.

© Zustand der Abschaltung:

- 1) Unterkühlung oder Warmwasserbetrieb
- 2) Ohne Heizungsanforderung oder konstante Temp. Steuerung
- 3) Einlasswassertemp. Sensorausfall oder Alarm
- 4) Umgebungstemperatur > 0°C (P26) +1
- 5) Versagen des Wasserflusses
- 6) Abschaltung der Umwälzpumpe

Abschaltung des E-Heizgeräts, wenn eine der oben genannten Bedingungen erfüllt ist

## SMART GRID

© Wenn der Parameter für die Smart-Grid-Funktion aktiviert ist (S01 = 1), beginnt die Wärmepumpe mit dem Betrieb der Smart-Grid-Funktion

SMART GRID		
Operating State	SG	EVU
Erhöhter Betrieb	EIN	EIN
	AUS	EIN
Normal operation	EIN	AUS
Decreased operation	AUS	AUS

1) Wenn das SG-Signal eingeschaltet ist und das EVU-Signal eingeschaltet ist, wenn der Warmwassermodus als gültig eingestellt ist, wird die Wärmepumpe den Warmwassermodus vorrangig betreiben und die Temperatur des Warmwassermodus wird auf 70°C geändert. (Wassertanktemperatur) < 69, die TBH ist eingeschaltet, (Wassertanktemperatur) ≥ 70, die TBH ist ausgeschaltet.

2) Wenn das SG-Signal ausgeschaltet und das EVU-Signal eingeschaltet ist, wird die Wärmepumpe vorrangig im Warmwassermodus betrieben, wenn der Warmwassermodus als gültig eingestellt und der Modus eingeschaltet ist. (Wassertank-Temp.) < P03-P02, der TBH ist eingeschaltet, (Wassertank-Temp.) ≥ P03+2, der TBH ist ausgeschaltet.

3) Wenn das SG-Signal eingeschaltet und das EVU-Signal ausgeschaltet ist, funktioniert das Gerät normal..

4) Wenn das SG-Signal und das EVU-Signal ausgeschaltet sind, arbeitet das Gerät nicht im Warmwassermodus, und die TBH ist ungültig, die Desinfektionsfunktion ist ungültig. Die maximale Betriebszeit für Kühlung/Heizung ist die "SG-Betriebszeit", danach wird das Gerät ausgeschaltet..

## Allgemeine Betriebsanleitung

Vorkehrungen für die Erstinbetriebnahme

Erster Bootstrap und Überprüfung des Betriebszustands

1. Vergewissern Sie sich, dass die Leistung mit der auf dem Typenschild angegebenen Leistung übereinstimmt.
2. Elektrische Anschlüsse des Geräts: Prüfen Sie, ob der Verlauf und die Verbindung des Stromversorgungskabels in Ordnung ist; prüfen Sie, ob das Erdungskabel richtig angeschlossen ist; prüfen Sie, ob die Wasserpumpe und andere Kettengeräte richtig angeschlossen sind.
3. Wasserleitung und Rohr: Wasserleitung und Rohr müssen zwei- und dreimal gewaschen werden, um sicherzustellen, dass sie sauber sind und keine Verschmutzung aufweisen.
4. Prüfen Sie das Wassersystem: Ist das Wasser ausreichend und ohne Luft, stellen Sie sicher, dass keine Leckagen vorhanden sind.
5. Bei der ersten Inbetriebnahme oder bei der Wiederinbetriebnahme nach längerem Stillstand muss sichergestellt werden, dass der Strom eingeschaltet ist und das Kurbelgehäuse mindestens 12 Stunden lang geheizt wird (die Temperatur im lokalen Kreislauf ist Null). Wasserpumpe startet zuerst, dauert eine Weile, Gebläse starten, Kompressor starten, Einheit regelmäßige Arbeit.
6. Betriebskontrollen (gemäß den folgenden Daten, um zu prüfen, ob das Gerät normal läuft)

Nachdem das Gerät normal gelaufen ist, überprüfen Sie die folgenden Punkte:

- a. Wassertemperatur am Eingang und Ausgang.
- b. Wasserdurchfluss des Zyklus auf der Seite
- c. Betriebsstrom von Kompressor und Ventilator
- d. Hoch- und Niederdruckwert bei laufender Heizung..



**VORSICHT** – Verwenden Sie die Wärmepumpe nicht, wenn elektrische Bauteile mit Wasser in Berührung gekommen sind. Rufen Sie sofort einen qualifizierten Servicetechniker, der die Wärmepumpe überprüft.



**VORSICHT** – Halten Sie alle Gegenstände über der Wärmepumpe fern. Eine Blockierung des Luftstroms kann das Gerät beschädigen und zum Erlöschen der Garantie führen.

## Benutzerhandbuch

### 1. Rechte und Verantwortung

- 1.1 Um den Service innerhalb der Garantiezeit zu gewährleisten, darf nur professionelles Server- und Technikpersonal das Gerät installieren und reparieren. Wenn Sie gegen diese

Aufforderung verstoßen und einen Schaden verursachen, übernimmt unser Unternehmen keine Verantwortung.

1.2 Überprüfen Sie nach Erhalt des Geräts, ob es bei der Lieferung beschädigt wurde und ob alle Teile vollständig sind; eventuelle Schäden oder fehlende Teile teilen Sie dem Händler bitte schriftlich mit.

## 2. Benutzerhandbuch

2.1 Alle Sicherheitsvorrichtungen werden vor dem Verlassen des Werks im Gerät eingestellt, stellen Sie sie nicht selbst ein.

2.2 Das Gerät verfügt über ausreichend Kältemittel und Schmieröl, füllen Sie diese nicht auf und ersetzen Sie sie nicht; wenn Sie sie aufgrund von Leckagen auffüllen müssen, beziehen Sie sich bitte auf die Menge auf dem Typenschild (wenn Sie Kältemittel nachfüllen, müssen Sie erneut vakuumieren).

2.3 Externe Wasserpumpe muss mit der Meldung des Geräts verbunden sein, andernfalls werden leicht verschiedene Wassermangelalarme angezeigt.

2.4 Reinigen Sie das Wassersystem regelmäßig gemäß der Wartungsanforderung.

2.5 Achten Sie auf das Frostschutzmittel, wenn die Umgebungstemperatur im Winter unter Null liegt.

### 2.6 Sicherheitsvorkehrungen

A Der Benutzer darf das Gerät nicht selbst installieren, sondern muss dafür sorgen, dass ein Vertreter oder eine spezialisierte Firma die Installation vornimmt, da dies sonst zu Unfällen führen und den Gebrauchseffekt beeinträchtigen kann.

B Wenn Sie das Gerät installieren oder benutzen, überprüfen Sie bitte, ob die Stromversorgung mit der des Gerätes übereinstimmt.

C Der Hauptschalter des Geräts sollte mit einem Leckageschutz ausgestattet sein; das Netzkabel muss den Leistungsanforderungen des Geräts, den nationalen Normen und den örtlichen Brand- und Sicherheitsvorschriften entsprechen.

D Das Gerät muss über ein Erdungskabel verfügen; verwenden Sie das Gerät nicht, wenn kein Erdungskabel vorhanden ist; schließen Sie das Erdungskabel nicht an die Nullleitung oder die Wasserpumpe an.

E Der Hauptschalter des Geräts sollte viel höher als 1,4 Meter eingestellt werden (Kinder sollten ihn nicht berühren), um zu verhindern, dass Kinder damit spielen und Gefahren verursachen.

F Mehr als 52°C heißes Wasser kann Schaden verursachen, heißes und kaltes Wasser muss gemischt werden, dann verwenden Sie es.

G Wenn das Gerät eingeweicht ist, wenden Sie sich bitte an das Werk oder die Wartungsabteilung, Sie können es nach der Wartung wieder benutzen.

H Stecken Sie keine Werkzeuge in das Lüftergitter des Gerätes, der Lüfter ist gefährlich. (besondere Vorsicht bei Kindern)

I Benutzen Sie das Gerät nicht, wenn das Gebläsegitter ausgeschaltet ist.

J Um einen elektrischen Schlag zu vermeiden oder einen Brand zu verursachen, lagern und verwenden Sie keine brennbaren Gase oder Flüssigkeiten in der Nähe des Geräts; schütten Sie kein Wasser oder andere Flüssigkeiten auf das Gerät und berühren Sie es nicht mit nassen Händen.

K Schalter, Ventile, Regler und interne Daten dürfen nur vom Firmenserver oder von autorisiertem Personal eingestellt werden.

L Wenn die Sicherheitsvorrichtung häufig anläuft, wenden Sie sich bitte an das Werk oder den örtlichen Händler..

## Controller Fehler Codes

© Wenn ein Fehler in den Wärmepumpen auftritt, werden der Fehlercode und die Fehlerdefinition in der Hauptschnittstelle angezeigt und der Eintrag in der Spalte FEHLER in der Schnittstelle EINSTELLUNG gespeichert.

© Die folgenden allgemeinen Fehlercodes werden auf dem Bedienfeld der Steuerung angezeigt:

Error Code	Definition of Error or Protection
Er 03	Ausfall des Wasserflusses
Er 04	Frostschutzmittel im Winter
Er 05	Hochdruckstörung
Er 06	Fehler im Niederdruck
Er 09	Fehler in der Kommunikation
Er 10	Kommunikationsfehler des Frequenzumwandlungsmoduls (Alarm, wenn die Kommunikation zwischen Außenplatine und Antriebsplatine unterbrochen ist)
Er 12	Schutz vor zu hoher Abgastemperatur
Er 14	Fehler des Wassertank-Temperatursensors
Er 15	Fehler am Sensor für die Wassereingangstemperatur
Er 16	Fehler am Temperaturfühler der Verdampferschlange
Er 18	Fehler Auspufftemperatur
Er 20	Abnormaler Schutz des Frequenzumwandlungsmoduls
Er 21	Fehler am Sensor für die Umgebungstemperatur
Er 23	Unterkühlungsschutz für die Wassertemperatur am Kühlauslass
Er 26	Fehler Kühlkörpertemperatur
Er 27	Fehler am Sensor für die Wasseraustrittstemperatur
Er 29	Fehler des Rückgas-Temperaturfühlers
Er 32	Heizung zu hohe Wasseraustrittstemperatur Schutz
Er 33	Spulentemperatur zu hoch
Er 34	Die Temperatur des Frequenzumwandlungsmoduls ist zu hoch
Er 42	Fehler des Temperaturfühlers des Kühlregisters

Er 62	Fehler der Einlasstemperatur des Economizers
Er 63	Ausfall der Ausgangstemperatur des Economizers
Er 64	Fehler DC-Lüfter 1
Er 66	Störung DC-Lüfter 2
Er 67	Ausfall des Niederdruckschalters
Er 68	Ausfall des Hochdruckschalters
Er 69	Schutz vor zu niedrigem Druck
Er 70	Schutz vor zu hohem Druck

- © Wenn ein Er 20-Fehler im System auftritt, wird ein detaillierter Fehlercode von 1 bis 348 angezeigt. Unter ihnen sind 1~128 in der ersten Klasse, wenn sie als Priorität angezeigt werden, 257~384 sind in der zweiten Klasse, die nur angezeigt wird, wenn der Fehler 1~128 nicht auftritt. Wenn 2 oder mehr als 2 Fehler gleichzeitig in der gleichen Klasse auftreten, wird die Summe der Fehlernummern angezeigt. Wenn zum Beispiel 16 und 32 gleichzeitig auftreten, wird der Fehlercode 48 ( $16+32=48$ ) angezeigt.

© Detailed error code list for Er 20:

Error Code	name	Beschreibung	Vorschlag für eine Lösung
1	IPM Überstrom	Problem mit dem IPM-Modul Module problem	Wechselrichtermodul austauschen
2	Kompressor synchron abnormal	Ausfall des Kompressors	Kompressor austauschen
4	reserviert	--	--
8	Ausgangsphase des Kompressors nicht vorhanden	Verdichterverkabelung unterbrochen oder schlechter Kontakt	Überprüfung des Kompressor-Eingangskreises
16	DC-Bus-Unterspannung	Eingangsspannung zu niedrig, Ausfall des PFC-Moduls,	Eingangsspannung prüfen, Modul austauschen
32	DC-Bus Hochspannung	Eingangsspannung zu hoch, Ausfall des PFC-Moduls	Wechselrichtermodul austauschen
64	Übertemperatur des Heizkörpers	Ausfall des Lüftermotors des Hauptgeräts, Verstopfung des Luftkanals	Gebläsemotor und Luftkanal prüfen
128	Fehler bei der Heizkörpertemperatur	Kurzschluss oder Unterbrechung des Heizkörperfühlers	Wechselrichtermodul austauschen
257	Kommunikationsfehler	Umrichtermodul erhält keinen Befehl von der Hauptsteuerung	Überprüfen Sie die Kommunikationsverkabelung = zwischen Hauptsteuergerät und Wechselrichtermodul
258	AC Eingangsphase nicht vorhanden	Eingangsphase nicht vorhanden (Dreiphasenmodul ist wirksam)	Inspektions-Eingangsschaltung
260	AC-Eingang Überstrom	Dreiphasige Unsymmetrie am Eingang (dreiphasiges Modul ist wirksam)	Inspektion Eingang dreiphasig Phasenspannung
264	AC-Eingang Niederspannung	Eingang Niederspannung	Eingangsspannung prüfen
272	Kompressor Hochdruckausfall	Kompressor-Hochdruckfehler (reserviert)	
288	IPM zu hohe Temperatur	Ausfall des Lüftermotors des Hauptgeräts, Luftkanal verstopft	Gebläsemotor und Luftkanal inspizieren
320	Spitzenstrom des Kompressors zu hoch	Verdichterleitungsstrom zu hoch, das Treiberprogramm passt nicht zum Verdichter	Wechselrichtermodul austauschen
384	Übertemperatur des PFC-Moduls	PFC-Modul zu hohe Temperatur	

## Inspektion durch den Eigentümer

Wir empfehlen, Wärmepumpen regelmäßig zu inspizieren, insbesondere nach ungewöhnlichen Wetterbedingungen. Die folgenden grundlegenden Richtlinien werden für Ihre Inspektion vorgeschlagen:

1. Stellen Sie sicher, dass die Vorderseite des Geräts für künftige Wartungsarbeiten zugänglich ist.
2. Halten Sie die Oberseite und die umliegenden Bereiche der Wärmepumpe frei von Verschmutzungen.
3. Halten Sie alle Pflanzen und Sträucher beschnitten und von der Wärmepumpe fern, insbesondere den Bereich über dem Ventilator.
4. Halten Sie Rasensprenger davon ab, auf die Wärmepumpe zu sprühen, um Korrosion und Schäden zu vermeiden.
5. Stellen Sie sicher, dass das Erdungskabel immer richtig angeschlossen ist.
6. Der Filter muss regelmäßig gewartet werden, um sauberes und gesundes Wasser zu gewährleisten und die Wärmepumpe vor Beschädigungen zu schützen.
7. Überprüfen Sie regelmäßig die Verkabelung der Stromversorgung und der elektrischen Komponenten, um sicherzustellen, dass sie normal funktionieren.
8. Alle Sicherheitsschutzvorrichtungen wurden eingestellt; bitte ändern Sie diese Einstellungen nicht. Falls Änderungen erforderlich sind, wenden Sie sich bitte an den autorisierten Installateur/Vertreter.
9. Wenn die Wärmepumpe unter einem Dach ohne Dachrinne installiert wird, stellen Sie sicher, dass alle Maßnahmen getroffen werden, um zu verhindern, dass übermäßiges Wasser das Gerät überflutet.
10. Verwenden Sie die Wärmepumpe nicht, wenn ein elektrisches Teil mit Wasser in Berührung gekommen ist. Wenden Sie sich an einen autorisierten Installateur/Vertreter.
11. Wenn der Anstieg des Stromverbrauchs nicht auf die kältere Witterung zurückzuführen ist, wenden Sie sich bitte an den autorisierten Installateur/Vertreter vor Ort.
12. Bitte schalten Sie die Wärmepumpe aus und trennen Sie sie vom Stromnetz, wenn sie längere Zeit nicht benutzt wird.

## Fehlersuche

Verwenden Sie die folgenden Informationen zur Fehlerbehebung, um Fragen/Probleme mit Ihrer EVI DC Inverter-Wärmepumpe zu beheben.

**WARNUNG – GEFAHR EINES ELEKTRISCHEN SCHLAGES ODER EINES STROMSCHLAGES.**



Vergewissern Sie sich, dass alle Hochspannungsstromkreise abgeschaltet sind, bevor Sie mit der Installation der Wärmepumpe beginnen. Der Kontakt mit diesen Stromkreisen kann zum Tod oder zu schweren Verletzungen des Benutzers, des Installateurs oder anderer Personen durch Stromschlag führen und kann auch Sachschäden verursachen.

Öffnen Sie **KEINE** Teile der Wärmepumpe, da dies zu einem Stromschlag führen kann.

1. Halten Sie Ihre Hände und Haare von den Ventilatorflügeln fern, um Verletzungen zu vermeiden.
2. Wenn Sie mit Ihrem Heizgerät nicht vertraut sind:
  - a) Versuchen Sie **NICHT**, das Gerät einzustellen oder zu warten, ohne Ihren autorisierten Installateur/Vertreter zu konsultieren.
  - b) **BITTE** lesen Sie das komplette Installations- und/oder Benutzerhandbuch, bevor Sie versuchen, das Heizgerät zu warten oder einzustellen.

**WICHTIG:** Schalten Sie die Netzstromversorgung der EVI DC-Inverter-Wärmepumpe aus, bevor Sie mit der Wartung oder Reparatur beginnen.

## WARTUNG

Die EVI DC-Inverter-Luftwärmepumpenanlage ist ein hoch automatisiertes Gerät. Wenn die Geräte regelmäßig und effektiv gepflegt und gewartet werden, werden die Betriebszuverlässigkeit und die Lebensdauer des Geräts erheblich verbessert.

Bei der Wartung sind die folgenden wichtigen Hinweise zu beachten:

1. Der Wasserfilter muss regelmäßig gereinigt werden, um sicherzustellen, dass das Wasser sauber ist, und um Schäden zu vermeiden, die durch die Verstopfung des Filters verursacht werden.
2. Alle Sicherheitsvorrichtungen wurden bereits vor dem Verlassen des Werks eingestellt und dürfen nicht selbst eingestellt werden. Wir können keine Verantwortung für Schäden am Gerät übernehmen, die durch die Selbsteinstellung des Benutzers verursacht werden.
3. Die Umgebung des Geräts muss sauber, trocken und zugfrei sein. Wenn die Seite des Wärmetauschers regelmäßig gereinigt wird (alle 1-2 Monate), wird die Effizienz des Wärmetauschers besser und energiesparend sein.
4. Die Wasserergänzung des Wassersystems und die Luftablassvorrichtung müssen häufig überprüft werden, um zu vermeiden, dass Luft in das System eindringt, was zu einer Verringerung der Wasserzirkulation oder zu Problemen im Wasserkreislauf führt oder die Kühl- und Heizleistung des Geräts und die Betriebssicherheit beeinträchtigt.
5. Die Stromversorgung des Geräts und die elektrische Verdrahtung sind regelmäßig zu überprüfen, um sicherzustellen, dass die Verdrahtung befestigt ist und die elektrischen Komponenten normal sind. Wenn sie nicht in Ordnung sind, müssen sie repariert oder ersetzt werden, und das Gerät muss zuverlässig geerdet werden.
6. Überprüfen Sie alle Komponenten während des Betriebs des Geräts regelmäßig. Prüfen Sie, ob der Arbeitsdruck des Kühlsystems normal ist. Überprüfen Sie die Rohrverbindungen und das Lufteinblasventil auf fettige Verschmutzung. Vergewissern Sie sich, dass kein Kältemittel im Kühlsystem austritt.
7. Stapeln Sie keine Gegenstände um das Gerät herum, um den Lufteinlass und -auslass nicht zu blockieren. Die Umgebung des Geräts muss sauber, trocken und zugig sein.
8. Das Wasser im Wassersystem muss abgelassen werden, wenn das Gerät nach einer längeren Betriebszeit eine Pause einlegen muss. Das Gerät ist auszuschalten und mit einer Abdeckung zu versehen. Erst nachdem das Wassersystem mit Wasser aufgefüllt und das Gerät gründlich überprüft wurde und das Gerät mindestens 6 Stunden lang eingeschaltet ist, um sich aufzuwärmen, wenn alles in Ordnung ist, kann das Gerät wieder in Betrieb genommen werden.

Hinweis:

Das Gerät sollte mit einem entsprechenden Netzteil ausgestattet sein. Der Spannungsbereich sollte innerhalb von  $\pm 10\%$  liegen. Der Schalter sollte ein automatischer Luftscharter sein. Der Einstellstrom sollte das 1,5-fache des Betriebsstroms betragen und mit einem Phasenausfallschutz ausgestattet sein. Die Verwendung eines Messerschalters im Gerät ist verboten.

Das Gerät muss mindestens 12 Stunden lang eingeschaltet sein, bevor es jede Saison in Betrieb genommen wird. Wenn die Modelle, die nur kühlen, im Winter längere Zeit nicht in Betrieb waren, muss das gesamte Wasser abgelassen werden, um Frostschäden an den Leitungen und am Gerät zu vermeiden. Der Hauptregler und das Gerät sollten miteinander korrespondieren und dürfen nicht ausgeschaltet werden, wenn die reinen Heizungsmodelle im Winter über längere Zeit nicht in Betrieb sind, um Frostschäden zu vermeiden.

Der Schalter der Wärmepumpe darf nicht häufig betätigt werden, nicht mehr als 4 Mal innerhalb einer Stunde. Der Schaltschrank darf nicht durch Feuchtigkeit beeinträchtigt werden.

Vermeiden Sie es, die EVI DC-Inverter-Luftwärmepumpe mit Wasser zu spülen, um einen elektrischen Schlag oder andere Unfälle zu vermeiden.

## Häufige Fehler und fehlersuche

© Der Benutzer muss professionelles Wartungspersonal beauftragen, um Probleme während des Betriebs des Geräts zu beheben. Das Wartungspersonal kann sich bei der Fehlersuche auf die Tabelle beziehen.

Fehlerstatus	Möglicher Grund	Lösung
Wärmepumpe läuft nicht	Stromfehler Verdrahtung lose Sicherung durchgebrannt abgesichert Thermischer Überlastungsschutz ausgeschaltet Niederdruck zu niedrig	Schalten Sie den Netzschalter aus, überprüfen Sie die Stromversorgung die Ursachen herausfinden und reparieren Auswechseln der durchgebrannten Sicherung Spannung und Stromstärke prüfen
Die Wasserpumpe arbeitet, aber ohne Wasserkreislauf oder die Wasserpumpe ist sehr laut	Mangel an Wasser im System mit Luft im Wassersystem die Ventile sind nicht alle geöffnet der Filter ist verschmutzt und verstopft	Überprüfen Sie die Nachfülleinrichtung des Systems und füllen Sie das System auf. die Luft im Wassersystem ablassen Öffnen Sie das Ventil des Wassersystems Reinigen Sie den Wasserfilter
Geringe Heizleistung	Mangel an Kältemittel Schlechte Wärmeerhaltung des Wassersystems; Verstopfter Trockenfilter Schlechte Wärmeabgabe des Luftwärmetauschers Nicht genügend Wasserdurchfluss	Leckageerkennung und Kältemittelversorgung Verstärken Sie den Wärmeschutz des Wassersystems Austausch des Trockenfilters Reinigen Sie den Luftwärmetauscher Reinigen Sie den Wasserfilter
Kompressor funktioniert nicht	Stromausfall; Schütz des Kompressors beschädigt; Verdrahtung lose Verdichter Überhitzungsschutz Wasseraustrittstemp. Zu hoch; Nicht genügend Wasserdurchfluss Überlastungsschutz des Verdichters hat ausgelöst	Ermitteln Sie die Ursachen und beheben Sie den Stromausfall Wechseln Sie das Schütz des Kompressors Ermitteln Sie den losen Punkt und reparieren Sie ihn Überprüfen Sie den Druck der Anlage und die Abgastemperatur. Rückstellung der Wasseraustrittstemperatur Reinigen Sie den Wasserfilter und lassen Sie die Luft im System ab Prüfen Sie den Betriebsstrom und ob der Überlastungsschutz beschädigt ist

<p>Laufgeräusch des Kompressors zu hoch</p>	<p>Flüssiges Kältemittel gelangt in den Kompressor Die inneren Teile des Verdichters sind beschädigt Zu niedrige Spannung</p>	<p>Überprüfen Sie das Expansionsventil, ob es außer Betrieb ist. Den Kompressor austauschen Stromspannung prüfen</p>
<p>Lüfter funktioniert nicht</p>	<p>Die Befestigungsschraube des Lüfters ist lose Schaden am Ventilatormotor Beschädigung des Schützes</p>	<p>Verstärken Sie die Schraube Den Gebläsemotor austauschen Das Schütz auswechseln</p>
<p>Kompressor läuft, aber Wärmepumpe heizt nicht</p>	<p>Das gesamte Kältemittel tritt aus Verdichterstörung Umkehrung des Verdichters</p>	<p>Dichtheitsprüfung und Befüllung des Kältemittels Den Verdichter austauschen Austausch der Phasenfolge des Verdichters</p>
<p>Schutz vor niedrigem Wasserdurchfluss</p>	<p>Nicht genügend Wasserdurchfluss im System Fehler am Wasserschalter</p>	<p>Reinigen Sie den Wasserfilter und lassen Sie die Luft im System ab. Überprüfen Sie den Wasserschalter und ersetzen Sie ihn</p>

### APP Download

- © Bitte gehen Sie zum "Google Play Store" oder "Apple App Store" und suchen Sie "Smart Life" oder "Tuya Smart" und laden Sie es herunter. Siehe untenstehende Abbildungen.

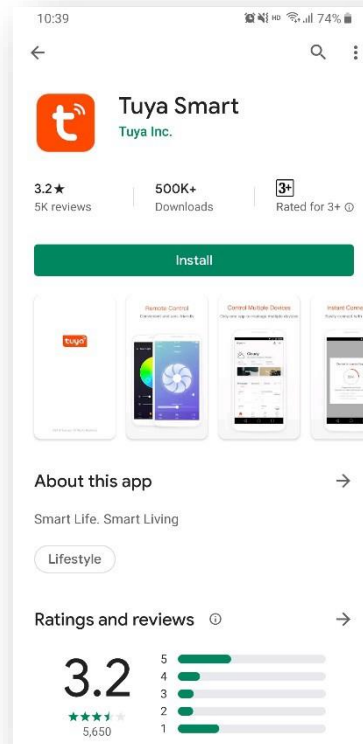
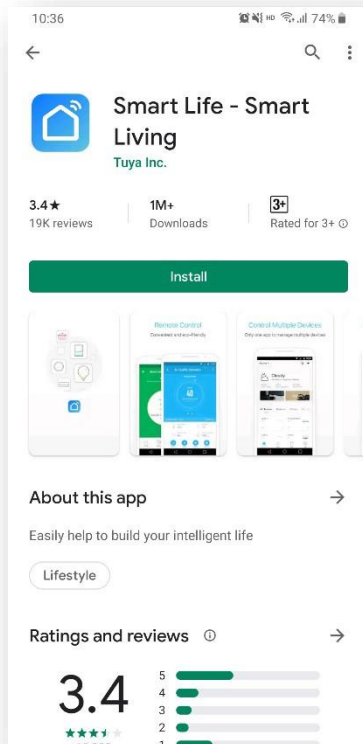

### WIFI Connect Methode 1: bluetooth modus:

#### SCHRITT 1:

- © Standardmäßig kann es innerhalb von 10 Sekunden nach dem ersten Einschalten verbunden werden, und nach 10 Sekunden muss es durch Drücken der Tasten verbunden werden. (10s ist die Verzögerung für WIFI, um den Stromverbrauch zu senken)
- © Manueller Einstieg in den Smart Distribution Modus: Wählen Sie "SMART MODE" oder "AP MODE" auf der WIFI-Schnittstelle des kabelgebundenen Controllers, klicken Sie auf "WIFI RESET", um in den Smart Distribution Modus zu gelangen, die "📶" Symbol auf der Hauptschnittstelle blinkt, und das Mobiltelefon kann mit der Konfiguration des Netzwerks beginnen.

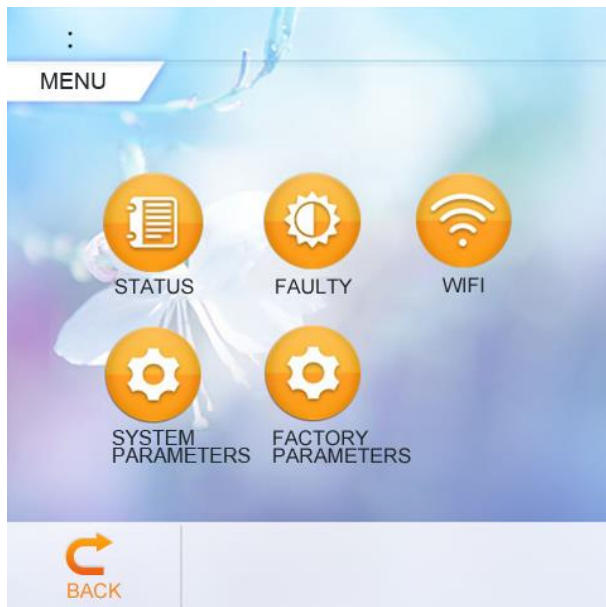

© Verlassen Sie den Netzwerkkonfigurationsstatus nach 3 Minuten, wird die "  " Das Symbol hört auf zu blinken, und das WIFI-Modul ist nicht mehr vernetzt. Wenn Sie das Netzwerk erneut konfigurieren möchten, müssen Sie erneut auf die Schaltfläche "WIFI RESET" auf der WIFI-Schnittstelle klicken.

## SCHRITT 2:

- © Schalten Sie das Bluetooth des Telefons ein
- © Schalten Sie die WIFI-Funktion des Mobiltelefons ein und verbinden Sie sich mit dem WIFI-Hotspot. Der WIFI-Hotspot muss in der Lage sein, sich normal mit dem Internet zu verbinden, wie in der Abbildung gezeigt: Verbinden Sie den WIFI-Hotspot "123456789".



### SCHRITT 3:

©Öffnen Sie die "Smart Life" APP, melden Sie sich an und betreten Sie die Hauptschnittstelle, klicken Sie auf "+" in der oberen rechten Ecke oder auf "Gerät hinzufügen" auf der Schnittstelle, die Schnittstelle zeigt "Geräte entdecken"..., klicken Sie auf "Hinzufügen", um die Schnittstelle "Gerät hinzufügen" zu betreten, klicken Sie auf "+", wählen Sie dann WIFI in der Netzwerkauswahlschnittstelle, geben Sie das korrekte WIFI-Passwort ein und bestätigen Sie es, klicken Sie auf "Weiter", um die WIFI-Anpassung zu starten.

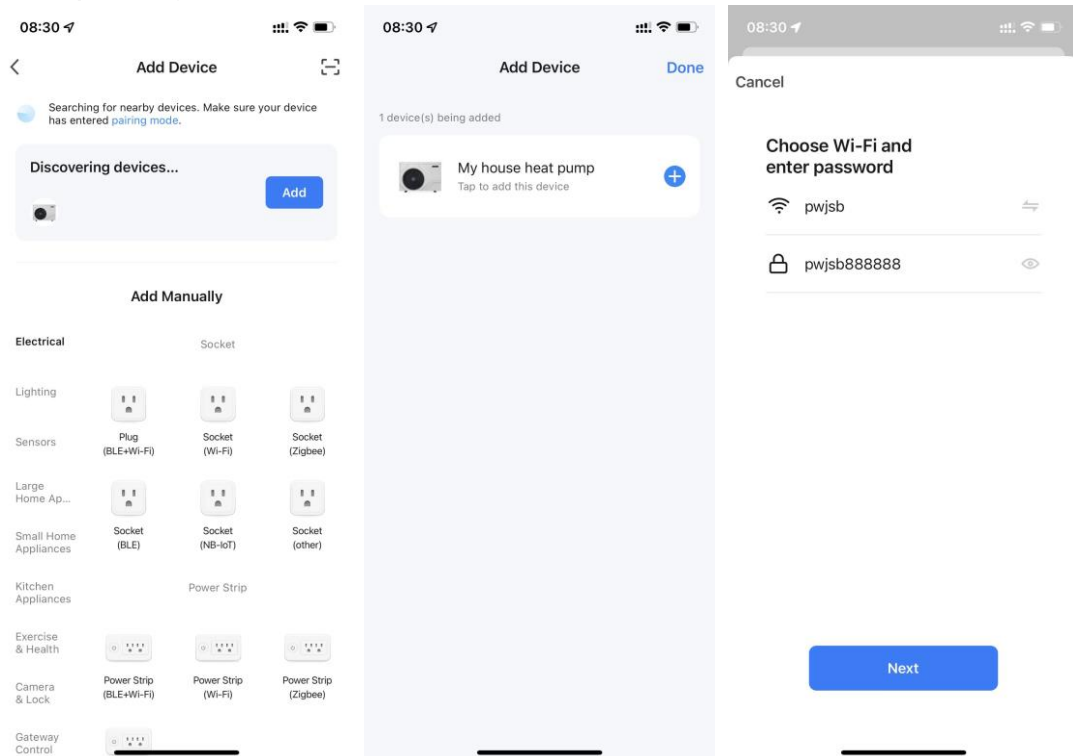

#### SCHRITT 4:

- © Wenn die Verbindung erfolgreich ist und das System die Meldung "Erfolgreich hinzugefügt" ausgibt, ist die Netzwerkkonfiguration erfolgreich abgeschlossen. Klicken Sie auf "Fertig", um zur Homepage zu gelangen.

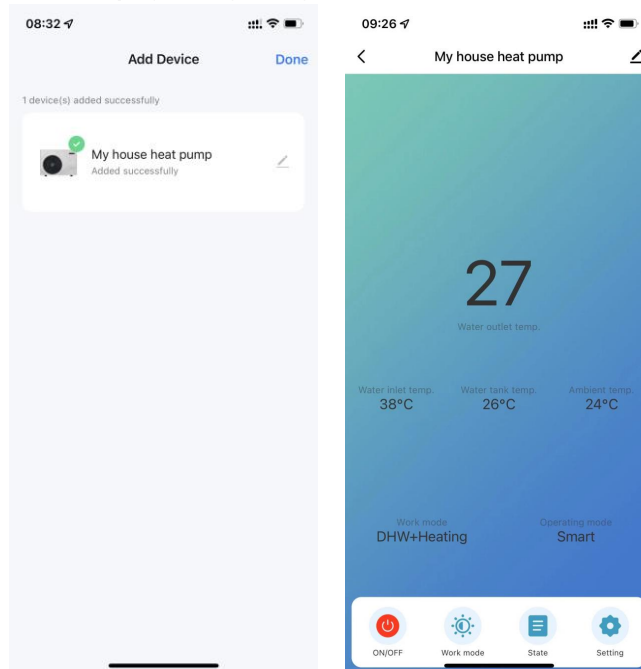

## Bedienung der Softwarefunktionen

### Interface Einführung

- © Nachdem das Gerät erfolgreich gebunden wurde, rufen Sie die Bedienseite "Mein Haus Wärmepumpe" (Gerätename kann geändert werden) auf.
- © Klicken Sie auf "My house Heat Pump" unter "All Devices" in der Hauptschnittstelle der "Smart Life" APP, um die Bedienseite des Geräts "My house Heat Pump" aufzurufen.

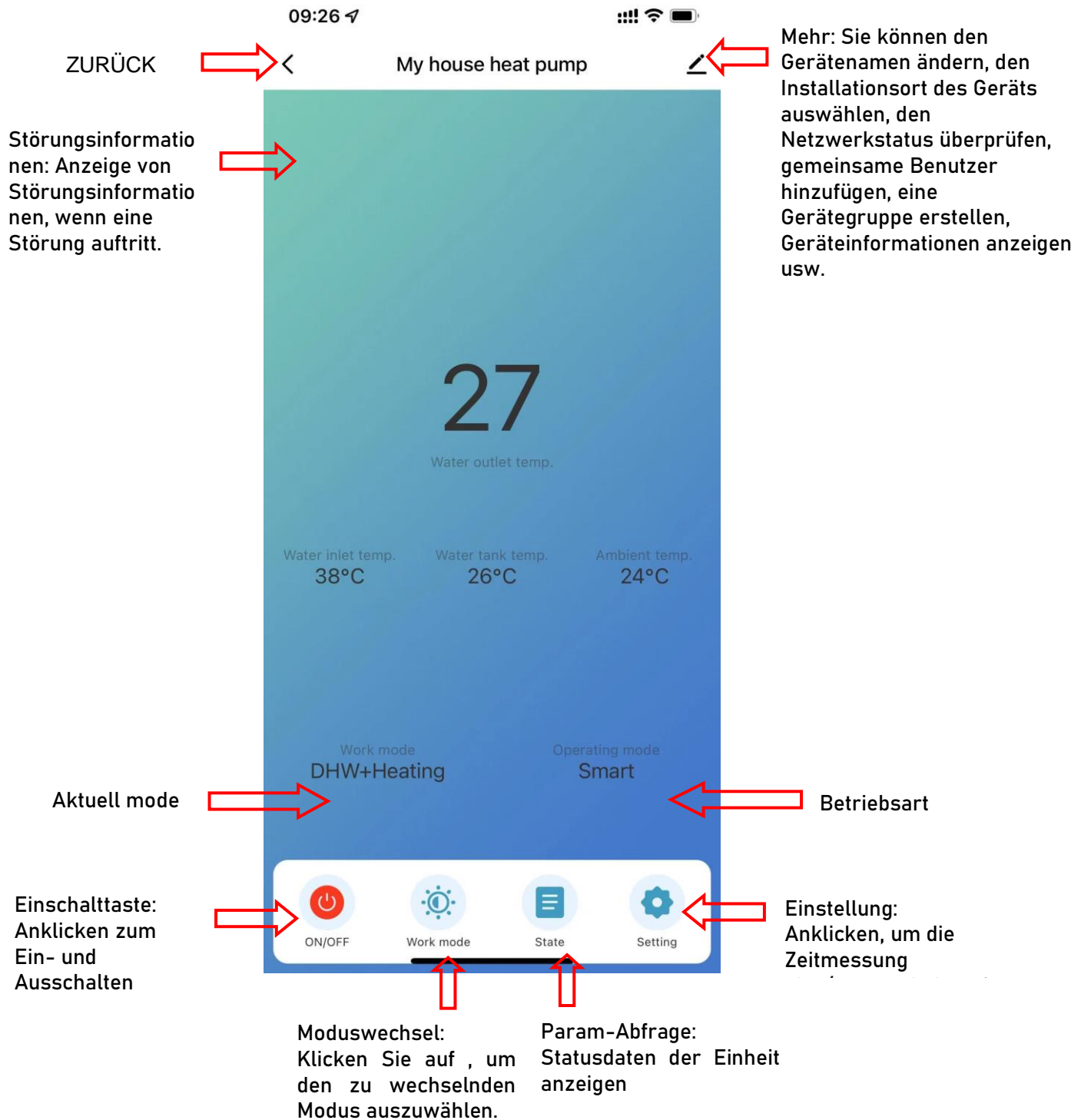

## Modus-Einstellung

© Klicken Sie auf der Hauptschnittstelle des Geräts auf "WORK MODE", um den Modus zu wechseln, und die Schnittstelle zur Auswahl des Modus wird wie in der Abbildung unten gezeigt angezeigt..

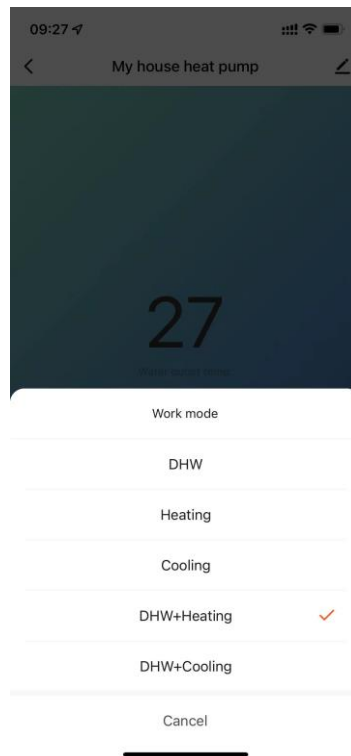

### Wassertemp. Einstellung

© Klicken Sie in der Einstellungsoberfläche auf "WATER TEMP. SETTING", um die gewünschte Temperatur einzustellen. und Rücklaufdifferenztemperatur.

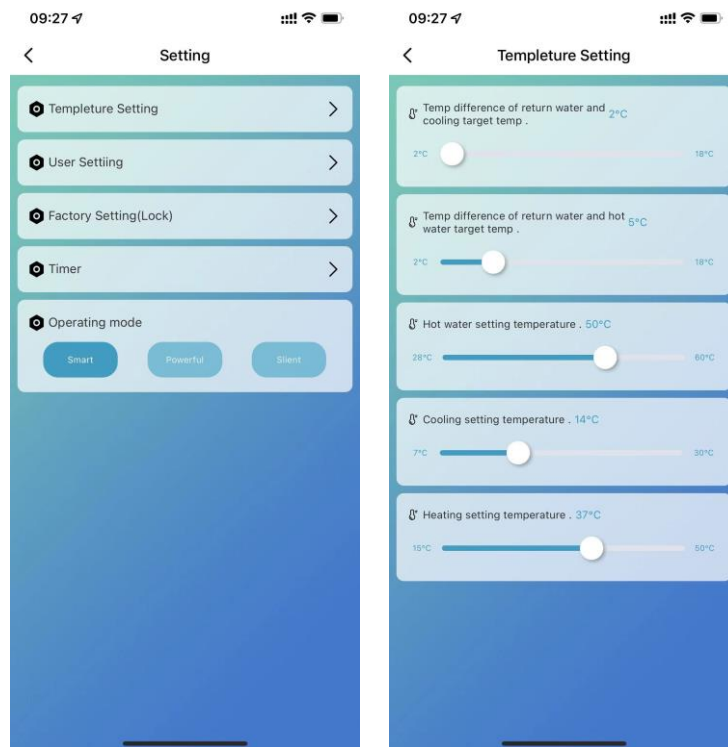

## Benutzereinstellung

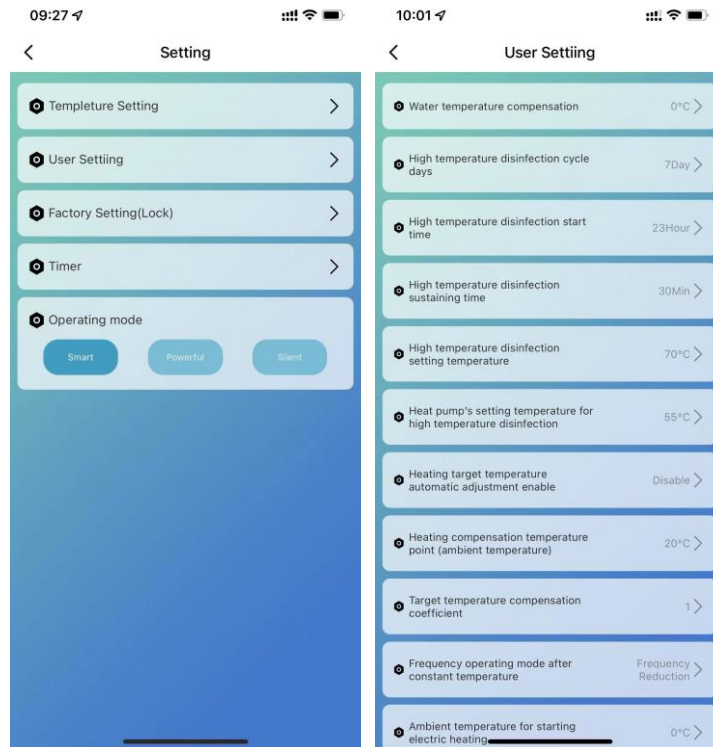

### Hochtemperatur-Antisepsisfunktion: (wenn die Heißwasserfunktion ausgewählt ist)

- ◎ Hochtemperatur Antisepsis-Zyklus ist einmal alle 7 Tage (Abbrechen dieser Funktion, wenn die Auswahl 0) ist;
- ◎ Beim Eintritt in die Hochtemperatur-Antisepsis wird die elektrische Heizung des Wassertanks gezwungen, sich einzuschalten.
- ◎ Wenn die Temperatur des Wassertanks während des Antisepsis-Prozesses über 60°C (die maximal einstellbare Temperatur) liegt, wird der Kompressor nicht gestartet, sondern nur die elektrische Heizung; wenn die Temperatur des Wassertanks  $\leq 55^{\circ}\text{C}$  ist, werden sowohl der Kompressor als auch die elektrische Heizung gestartet.
- ◎ Wenn die Wassertanktemperatur  $\geq 70^{\circ}\text{C}$  und die Schutztemperatur 30 Minuten lang  $\geq 65^{\circ}\text{C}$  beträgt, beenden Sie die Hochtemperatur-Antisepsis;
- ◎ Wenn die Temperatur des Warmwasserspeichers nach dem Start der Hochtemperatur-Antisepsis nach 1 Stunde nicht 65°C erreicht hat, wird das Hochtemperatur-Antisepsis-Programm zwangsweise beendet;

### Logik zur automatischen Anpassung der Zieltemperatur (Unterheizungsmodus)

- ◎ Die Zieltemperatur im Heizmodus kann automatisch an die Umgebungstemperatur angepasst werden.
- ◎ Zulassungsbedingungen

Wenn der Parameter die automatische Einstellung der Heizsolltemperatur aktiviert.

© Berechnungsformel für die Heizungssolltemperatur

$$P_{set} (\text{Heizungssolltemperatur}) = 20^{\circ}\text{C} + (\text{Zieltemperaturkompensationskoeffizient} \div 10) * (\text{Heizungskompensationstemperaturpunkt} - \text{aktuelle Umgebungstemperatur})$$

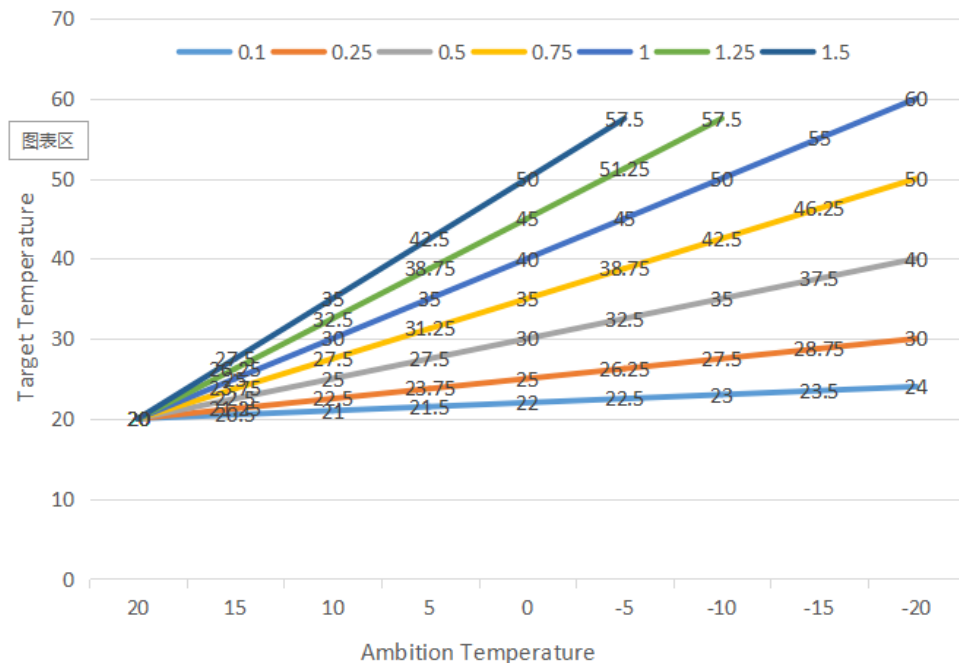

© Die obigen unterschiedlichen Kurven stehen für die unterschiedlichen Werte des Zieltemperaturkompensationskoeffizienten.

Wenn der Zieltemperaturkompensationskoeffizient 1 ist, beträgt der tatsächliche Wert 0,1

© Der Zieltemperaturbereich der automatischen Temperaturanpassung beträgt 20-60°C.

### Elektrischer Zusatzheizer für Wassertank

© Startbedingungen (alle nachstehenden Bedingungen müssen gleichzeitig erfüllt sein)

- 1) Im Warmwasser-Modus;
- 2) Der Kompressor läuft während der Startzeit für die elektrische Beheizung des Wassertanks (30) Minuten;
- 3) Es besteht ein Bedarf an Warmwasser, und die Temperatur des Wassertanks ist  $\leq 55^{\circ}\text{C}$ ;
- 4) Die Pumpe ist in Betrieb

© Ausstiegsbedingung (es muss nur eine der folgenden Bedingungen erfüllt sein)

- 1) Wenn die Wärmepumpe im Kühlbetrieb / Warmwasserbetrieb arbeitet;
- 2) Wenn kein Bedarf an Warmwasser oder konstanter Temperaturregelung besteht;
- 3) Der Temperatursensor des Wassertanks hat einen Fehleralarm;

© Bei Abtauung/Zwangsabtauung/Sekundärfrostschutz wird die Elektroheizung zwangsweise eingeschaltet;

- © Wenn es eine Hochdruckstörung / Niederdruckstörung / Abgastempersensordstörung / übermäßiger Abgasschutzstop gibt, und wenn der Kompressor blockiert ist und nicht gestartet werden kann, dann wird die elektrische Heizung nach 5 Minuten anstelle des Kompressors gestartet.

## Elektrischer Zusatzheizer für die Raumheizung

© Bedingung freigeben:

- 5) Modus Unterheizung;
- 6) Umgebungstemperatur < Umgebungstemperatur zum Starten der elektrischen Heizung (0°C) Oder Umgebungstemp. Fühlerstörung
- 7) There has Heating Demand, Inlet Water Temp. ≤ Heating Set Temp. (P05) - Restart difference(P01);
- 8) Water pump during Working States

Wenn die oben genannten Bedingungen erfüllt sind, schaltet sich der Elektroheizer ein.

© Zustand der Abschaltung:

- 3. Unterkühlung oder Heißwasserbetrieb
- 4. Ohne Heizanforderung oder konstante Temp. Steuerung
- 5. Wassereinlass-Temp. Fühlerausfall oder Alarm
- 6. Umgebungstemperatur > 0°C (Umgebungstemperatur für den Start der elektrischen Heizung) +1
- 7. Wasserdurchfluss-Fehlfunktionen
- 8. Abschaltung der Umwälzpumpe

Abschaltung des E-Heizgeräts, wenn eine der oben genannten Bedingungen erfüllt ist.

## Timer-Einstellung

© Klicken Sie in der Einstellungsoberfläche auf "Timing", um die Timer-Einstellung aufzurufen, und klicken Sie auf , um einen Timer hinzuzufügen.

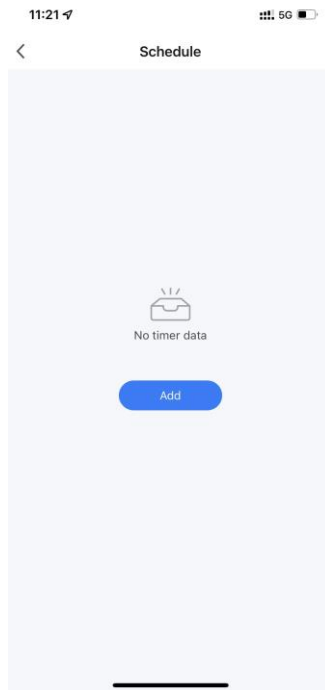

© In der Timer-Einstellung schieben Sie die Stunde/Minute nach oben und unten, um die Timer-Zeit einzustellen, und stellen Sie die Wiederholungswoche und Ein/Aus ein, drücken Sie auf die obere rechte Ecke, um zu speichern, wie in der folgenden Abbildung gezeigt,

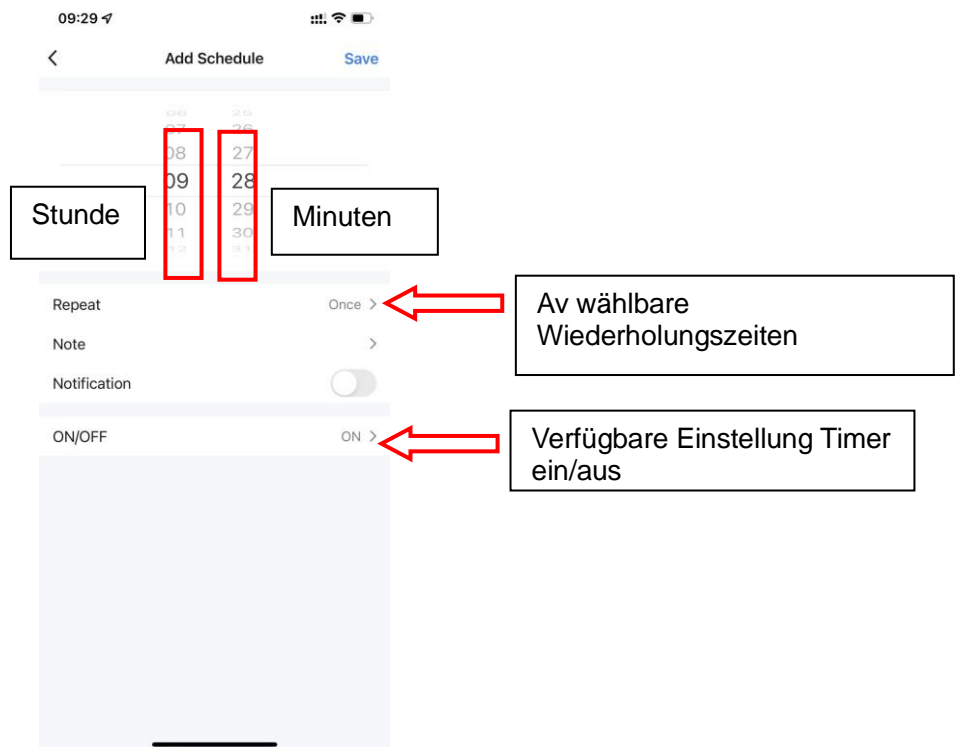

## Gemeinsame Nutzung der Ausrüstung

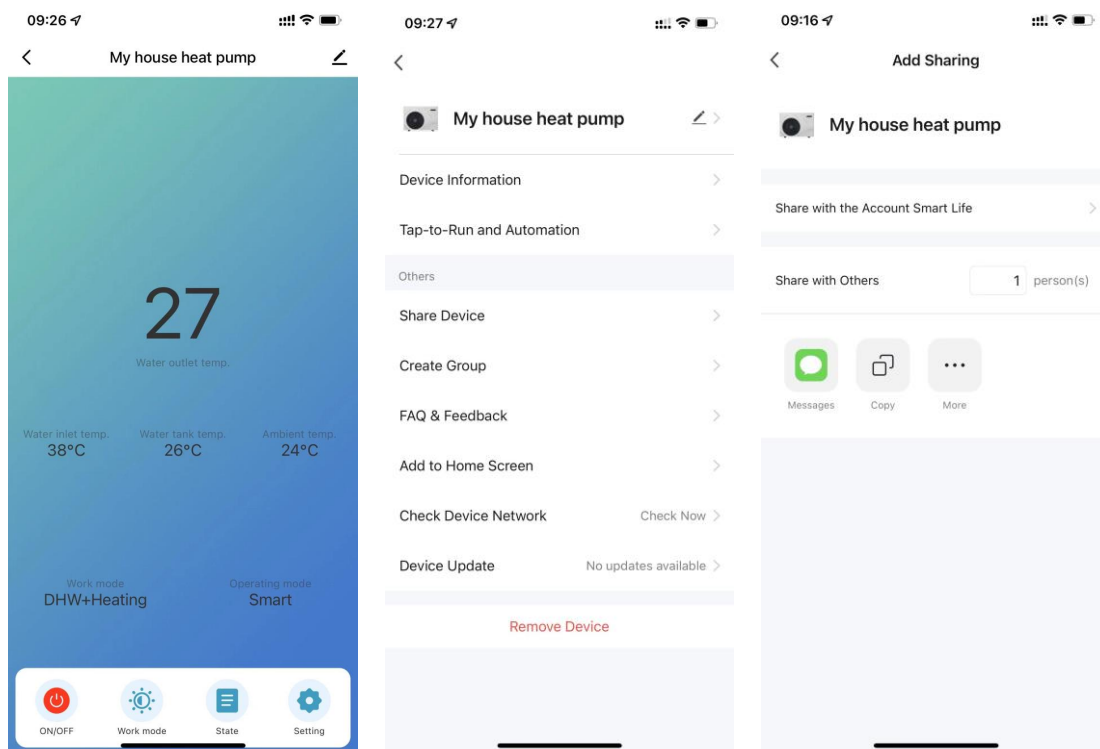

- © Um das gebundene Gerät freizugeben, geht der Sharer in folgender Reihenfolge vor.
- © Nach erfolgreicher Freigabe wird die Liste erweitert und zeigt die freigegebene Person an.
- © Um die freigegebene Person zu löschen, drücken Sie lange auf den ausgewählten Benutzer, die Löschnschnittstelle erscheint, klicken Sie auf "Löschen".
- © Die Funktionsweise der Sharing-Schnittstelle ist wie folgt:



- © Geben Sie das Konto der freigegebenen Person ein und klicken Sie auf "DONE". In der Liste der freigegebenen Erfolge wird das Konto der neu hinzugefügten freigegebenen Person angezeigt. Die freigegebene Person zeigt das erhaltene freigegebene Gerät an, klicken Sie darauf, um das Gerät zu bedienen und zu steuern.

## Entfernung des Geräts

- © APP-Entfernung

Klicken Sie auf  in der oberen rechten Ecke der Hauptschnittstelle für die Gerätebedienung, um die Schnittstelle für die Gerätedetails aufzurufen, und klicken Sie auf die Schnittstelle "Gerät entfernen", um den Konfigurationsmodus für das intelligente Netzwerk aufzurufen.  Die entsprechende Kontrollleuchte blinkt nicht, und das Netz kann innerhalb von 3 Minuten neu konfiguriert werden. Bei Überschreitung von 3 Minuten wird das Verteilernetz verlassen.







ALPS EXCLUSIVE CH  
ALPS EXCLUSIVE EUROPE  
Tel. +31 547 234 473  
Fax. +31 547 234 473  
[www.alps-exclusive.ch](http://www.alps-exclusive.ch)  
[www.alps-exclusive.eu](http://www.alps-exclusive.eu)  
[info@alps-exclusive.ch](mailto:info@alps-exclusive.ch)  
[europe@alps-exclusive.ch](mailto:europe@alps-exclusive.ch)

[Ecological solutions](#)

